

Mobiliari per espais de treball, hostaleria,
espais públics i comerços

Mobles114

Aportant comfort
als espais col·lectius
des de 1973

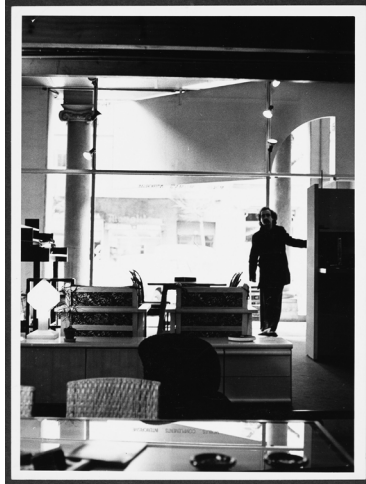

El disseny més sostenible és el que perdura en el temps

Mobles 114 és una empresa de Barcelona fundada el 1973. Ofereix una col·lecció de mobiliari i objectes pensats per a les persones. Mobles destinats a espais per habitar al marge de les tendències, dissenyats a consciència i es destaquen per ser fabricats amb materials de qualitat i duradors, ja sigui per a ús domèstic, espais laborals o col·lectius.

Durant més de 50 anys, Mobles 114 ha presentat mobles i objectes, alguns dels quals són icònics, amb la intenció d'acompanyar les persones al llarg de les seves vides. L'objectiu és que aquestes peces formin part del seu entorn d'una manera discreta i que puguin traspasar de generació en generació



La nostra història



Mobles 114 va ser fundada a Barcelona el 1973 pels dissenyadors JM Massana, JM Tremoleda, i Mariano Ferrer. La seva primera seu va ser al Carrer d'Enric Granados 114, i aquest és l'origen del nom: un emplaçament al centre d'una ciutat que començava a experimentar canvis socials i culturals que s'havien iniciat a Europa l'any 1968. L'empresa es va establir inicialment com un estudi d'interiorisme i botiga, oferint una selecció de productes fabricats per empreses locals i altres dissenys contemporanis importats de països europeus. A la vegada que s'inicien els primers dissenys i produccions pròpies.

Massana i Tremoleda no només dissenyen sinó que també editen una col·lecció de mobles i objectes on conflueixen la tradició i la modernitat. Aquesta col·lecció està influenciada per les propostes promogudes pels arquitectes

del GATCPAC durant els anys 30, els quals van participar del racionalisme arquitectònic europeu, amb figures com Le Corbusier, Ludwig Mies van der Rohe o Walter Gropius, entre d'altres. Tot i això, aquestes influències no els van fer oblidar les seves arrels mediterrànies.

La tradició es veu representada en la recuperació i reedició de clàssics del disseny català, mentre que la modernitat es fa evident en les seves pròpies propostes i en la tria de dissenyadors o autors que firmaran per al catàleg de Mobles 114.

Al llarg d'aquests 50 anys han participat en el nostre catàleg mobles i objectes dissenyats per Álvaro Siza, André Ricard, Antoni Arola, Carlos Riart, Enzo Mari, Eugeni Quitllet, Gabriel Mora, Gabriel Ordeig, Germán Rodríguez Arias,



Isamu Noguchi, Isidre Ferrer, Mariano Ferrer, Javier Mariscal, Joan Gaspar, Jorge Pensi, José Antonio Coderch, Josep Maria Jujol, Josep Torres Clavé, Lagranja, Lluís Pau, Lluís Porqueras, Martín Azúa, Massana-Tremoleda, Josep Mora, Miguel Milá, Montse Padrós, Oscar Tusquets, Pete Sans, Rafael Marquina i Santiago Roqueta.

Mobles 114 ha rebut diversos premis, però estem convençuts que el millor reconeixement no l'atorga un jurat, sinó les persones que conviuen amb els nostres mobles. Durant dècades aquest reconeixement ha fet possible que l'atemporalitat dels mobles i objectes perduri a través de les generacions.

Aquest esperit de permanència, de romandre per sempre, d'acompanyament, és el que ens ha guiat com a empresa a actuar amb coherència i discreció, mantenint un profund respecte per la tradició i una sincera admiració per la modernitat.

“M'exalta el nou i m'enamora el vell”
– J.V. Foix. Sol, i de dol (1947).

Edicions, dissenyadors i autors

Mobles 114 assumeix un compromís amb la creació de mobles dissenyats per autors que prioritzen la senzillesa i evitin allò innecessari per obtenir peces que perdurin en el temps.

Durant aquestes cinc dècades, hem desenvolupat un catàleg de productes amb la col·laboració de dissenyadors i autors de diversos àmbits, que aporten el seu coneixement per trobar les millors solucions. Aquest treball en equip reforça tant el producte com el dissenyador i l'empresa.

D'aquest procés d'edició, que va ser iniciat pels fundadors JM Massana i JM Tremoleda, en resulta un catàleg amb una personalitat pròpia que segueix sent vigent i que sempre té cura de les formes, els materials i els usos per assegurar que siguin útils, confortables, discrets i duradors.



Coneix els dissenyadors



Antoni Arola
Tarragona, 1960

Compagina el disseny, l'experimentació artística i la investigació lumínica. Ha desenvolupat el seu treball en els àmbits de la il·luminació, el mobiliari, projectes d'interiors i instal·lacions. Amb una destacada mirada, els seus treballs són el resultat d'una contínua recerca de la bellesa, amb una aposta molt personal cap a la investigació on la llum és el centre.

Ha participat en exposicions individuals i col·lectives a Barcelona, Nova York, Milà, Londres, Tòquio o Mèxic, entre d'altres. Premi Delta de Plata el 1999, 2001 i 2012, Premi Nacional de Disseny el 2003 i Premi I-Plus 2009 (millor il·luminació), i molts més.

Taiga Coatstand



Martín Azúa
Vitòria, 1965

Dissenyador basc, realitza el seu treball a la ciutat de Barcelona, on compagina la docència, el disseny de producte i la investigació amb l'artesanía.

El seu treball té un fort component poètic. El resultat és un discurs coherent, tant en les propostes més conceptuals com

en els objectes d'ús quotidià. Molt interessat en "el saber fer" de la tradició i l'artesanía, ha treballat de ben a prop amb molts artesans per crear objectes de bellesa indiscutible i on el disseny i la tradició s'integren amb contundència.

Entre els seus projectes més coneguts destaca "Casa Básica" que des de 2007 forma part de la col·lecció permanent del MOMA de New York. Premio Ciudad de Barcelona 2000, Premio Delta de Plata 2007, Premio FAD de Arquitectura / Efimeros 2008, Premio Design Plus 2009, Premio Interiorismo Plus 2009, Premio AD mejor diseñador del año 2010.

Luco Stool, Rambla Collection, Om Armchair



Joan Gaspar
Barcelona, 1966

Dissenyador industrial, va iniciar la seva carrera al costat de Lluís Porcheras en el disseny de llums. Al llarg de la seva carrera, Joan Gaspar ha dissenyat principalment il·luminació, mobiliari i també per altres disciplines. Destaca per saber cuidar els detalls i per solucions molt enginyoses. La passió pel disseny i un coneixement profund dels materials i de les tècniques productives formen part essencial dels seus dissenys.

A part del disseny, compagina la feina amb la i la direcció de producte de l'empresa d'il·luminació Marset.

Al llarg de la seva carrera ha rebut diversos premis Delta, entre

els que destaquen el atorgats pel llum Atlas l'any 2001 i pel Neón de Luz l'any 2005.

Hulot Coatstand



Josep Maria Jujol
1879-1949

Va ser arquitecte, dibuixant, dissenyador i pintor modernista català.

Col·laborador d'Antoni Gaudí va participar en la seva obra amb personalitat pròpia. L'arquitecte Gaudí li va confiar la projecció de part de les seves obres amb absoluta llibertat creativa.

A partir de 1904 col·labora amb Gaudí en el disseny de la façana principal de la casa Batlló o en les baranes de forja i alguns dels sostres de guix de la casa Milà (coneguda popularment com 'La Pedrera'), entre altres obres.

De les obres arquitectòniques de Jujol destaquem el Teatre Metropol (1908) Tarragona o la reforma de la Casa Bofarull (1913 - 1931) Els Pallaresos, Tarragona.

De la col·laboració amb Gaudí destaquem la Casa Batlló (1904 - 1906) Barcelona, la Casa Milà (La Pedrera) (1906 - 1910) Barcelona; el Park Güell (1900 - 1914) Barcelona.

Jujol 1920 Sidetable



Lagranja design
Gerard Sanmartí, Barcelona, 1974
Gabriele Schiavon, Pàdua, 1973

Lagranja Design és un estudi de disseny fundat l'any 2002 per Gerard Sanmartí i Gabriele Schiavon a la ciutat de Barcelona. S'han consolidat en un equip de professionals de diversos camps, com el disseny de producte, el grafisme o l'interiorisme, amb una identitat que és el fil conductor dels diferents projectes que han dut a terme.

Els seus dissenys d'interior es reconeixen per la seva marcada personalitat. Els productes que dissenyen són de línies clares i sòbries. Però sobretot darrera de cada proposta s'hi amaga un treball de recerca sobre la forma, entre el joc i el rigor.

Forc Coatstand



Javier Mariscal
València, 1950

Mariscal és un creador d'imatges en tots els suports i disciplines que, des d'una mirada innocent, s'arrisca sempre a provocar-nos.

La seva obra entrellaça les diferents disciplines en les que treballa; per això el mobiliari que dissenya Mariscal sempre té un impacte visual sorprenent on

destaca una lectura entre la gràfica i l'objecte.

Ha estat guardonat amb el Premio Nacional de Diseño 1999 i el Premi Nacional de Cultura 2011, així com també amb diverses Seleccions i Premis Laus ADG-FAD i Delta ADI-FAD.

Green Chair



JM Massana
Barcelona, 1947
JM Tremoleda
Barcelona, 1946

Pioners del disseny industrial a Barcelona, ambdós es graduen a l'Escola Massana a la primera promoció d'aquesta disciplina l'any 1969.

El 1973 funden, amb Mariano Ferrer, Mobles 114, una botiga de mobles i estudi d'interiorisme, on apareixen els seus primers dissenys i produccions pròpies.

Més enllà de la indiscutible tasca d'editors a Mobles 114, Massana - Tremoleda dissenyen molts dels mobles del catàleg. El seu treball destaca per la importància que es dona a la funcionalitat de l'objecte i per l'allunyament d'exercicis formalistes. Molts dels seus dissenys continuen formant part del catàleg de Mobles 114 per la seva qualitat d'intemporals demostrada per la llarga permanència en el mercat; són mobles que, lluny de tendències passatgeres, mantenen l'actualitat i la vigència.

La tasca de Massana -

Tremoleda com a editors i empresaris de la marca Mobles 114 va merèixer el reconeixement del jurat del Premio Nacional 2001 "per la perseverança i coherència demostrada al llarg dels anys, reflectida en la qualitat dels seus productes".

Tria Shelving System, Pey Table System, Gràcia Collection, Danesa, Mirac, Bambú, Platea, Riga Collection, Oxi Bistrot.



Miguel Milá Sagnier
Barcelona, 1931

Va iniciar la carrera a finals dels anys 50, es considera ell mateix un dissenyador preindustrial.

Els seus dissenys són el resultat d'un treball acurat i aparentment senzill que ha fet que molts dels seus productes siguin reconeguts com a icones del disseny industrial del nostre país. Milá elimina tot allò sobrer d'un producte per quedar-se en l'essència, en allò fonamental.

Ha estat guardonat amb la primera edició del Premio Nacional de Diseño 1987 o el Compasso D'Oro el 2008 com a reconeixement a la seva trajectòria.

MMS 1963, Tombal



Montse Padrós
Badalona 1952

És dissenyadora industrial i interiorista, formada a l'Escola de Disseny Elisava i a l'Escola d'Arts i Oficis de Barcelona. Després de treballar per a l'estudi d'arquitectura MBM (Martorell-Bohigas-Mackay), l'estudi de Joaquim Prats i per a AD Associate Designers, treballa pel seu compte des de 1991.

Els dissenys de Montse Padrós són el resultat d'observar com els materials i les tècniques de fabricació es relacionen amb l'espai. També en la capacitat d'aconseguir noves formes per a usos habituals. El penjador Ona, dissenyat amb col·laboració de Carlos Riart, n'és un exemple.

Va rebre el premi Delta d'Or ADI FAD (Associació de Disseny Industrial) 1992.

Ona Coatstand



Lluís Pau
Castellfollit de la Roca, 1950

Dissenyador industrial i d'interiors, s'incorpora a l'estudi d'arquitectura MBM (Martorell-Bohigas-Mackay) l'any 1973. A partir de l'any 1978 es fa càrrec de l'estudi IDP, on desenvolupa els seus projectes

d'exposicions, museus, espais efímers, biblioteques, escenografies i senyalització entre d'altres.

Els productes que dissenya Lluís Pau destaquen pel minimalisme en les formes. Dissenys elementals que es basen en la utilització dels materials i l'estructura per configurar la forma i l'ús. En definitiva senzillesa i utilitat.

Alguns dels seus dissenys pertanyen a la col·lecció permanent del Museu del Disseny de Barcelona.

Nuta Stool



Eugeni Quitllet,
Eivissa, 1972

Va estudiar a Barcelona i va iniciar la trajectòria internacional al costat de Philippe Starck. El 2011 torna a Barcelona i funda el seu propi estudi.

Eugeni Quitllet està dotat d'una capacitat creadora que sempre sorprèn i d'una expressivitat brillant. L'han descrit com renovador, buscador infatigable i amant de la tecnologia. Per a Quitllet el disseny és pensar en allò que no està encara creat, ja sigui un objecte o una idea, però sempre projectant el futur.

Tube Collection



Carles Riart
Barcelona, 1944

Carles Riart és un dissenyador inclassificable. Molt interessat en el coneixement constructiu dels mobles. Després de formar-se a l'Escola Eina treballa freqüentment amb un taller d'ebenisteria, amb qui desenvolupa una part de la seva

obra. Carles Riart podria ser definit més com "moblista" que no pas com dissenyador en el sentit més habitual de la paraula.

Ha estat guardonat amb el premi Furniture Contemporary Resources Council (Nova York, 1983), Premi Europeu Top-Ten (Colònia, 1994), Grand Prix de la Presse Internationale (París, 1994), i el Premio Nacional de Diseño 2011 a part de nombrosos premis Delta, entre els que destaca el Delta d'Or pel penjador ONA, dissenyat conjuntament amb Montse Padrós el 1992.

Ona Coatstand



André Ricard
Barcelona, 1929

Autor reconegut internacionalment, ha dissenyat envasos, utensilis domèstics, aparells d'il·luminació, electrodomèstics i peces de mobiliari que han acabat formant part del paisatge domèstic quotidià. D'entre les seves obres més conegudes destaquen el disseny del cendrer Copenhaguen, editat per Mobles 114, o la torxa olímpica dels Jocs Olímpics 1992 de Barcelona.

André Ricard ha estat reconegut amb el Premio Nacional de Diseño de España, la Creu de Sant Jordi de la Generalitat de Catalunya, l'Ordre Olímpica del Comitè Olímpic Internacional, la Medalla d'Or al Mèrit Artístic de la ciutat de Barcelona, i és també Chevalier des Arts et des Lettres i Chevalier de la Légion d'Honneur francesa.

Copenhaguen 1966, Tong 1964



Germán Rodríguez Arias
Barcelona, 1902 - 1987

Arquitecte i dissenyador català, va ser introductor, juntament amb Josep Lluís Sert, Josep Torres Clavé, Sixte Illescas i Ricardo de Churruga, entre d'altres, del racionalisme arquitectònic a Catalunya. Va ser soci fundador del GATCPAC.

Amb Cristián Aguadé i Claudi Tarragó, va fundar l'empresa Muebles Sur, que esdevindria una de les fabricues de mobles més importants de Xile.

El 1957, retorna al seu país natal i s'instal·la a Eivissa, on retroba els companys Sert, Prats i Illescas. A Eivissa serà arquitecte municipal i compaginarà aquesta activitat amb la d'arquitecte, amb projectes principalment d'hotels i habitatges, entre els que destaca la seva pròpia casa a Portinatx.

Catalana 1942



Álvaro Siza Vieira
Matosinhos, 1933

Álvaro Siza neix a Matosinhos, Portugal. Arquitecte de reconegut prestigi internacional inicialment reconegut per les seves primeres obres a Portugal, destaca per l'elegància i la respectuosa integració de l'arquitectura amb el paisatge. Exemples d'aquesta integració destaquen Les piscines de Marés a Leça de Palmeira o el restaurant Da Boa Nova.

La seva arquitectura destaca per ser mínima i eficient, sense artificis, que transmet una sensació de recolliment. Siza ha deixat la seva empremta en molts països, mantenint sempre la capacitat d'evocar emocions amb la seva

obra. Ha rebut nombrosos premis d'arquitectura, destacant entre ells el Premi Mies Van der Rohe el 1988 i el Premi Pritzker el 1992.

Fil 1991



Josep Torres Clavé
Barcelona, 1906 - Els Omellons,
1939

Arquitecte, urbanista dissenyador i pedagog. Membre fundador del GATCPAC (Grup d'Artistes i Tècnics Catalans per al Progrés de la Arquitectura Contemporània) i introductor destacat de l'arquitectura racionalista al nostre país.

Va iniciar la seva carrera d'arquitecte al costat de Josep Lluís Sert i Antoni Bonet Castellana.

Va dirigir la revista AC (A.C. Documentos de Actividad Contemporánea), des d'on va introduir artistes com Le Corbusier, Walter Gropius, Mies van der Rohe, Erich Mendelsohn, Van Doesburg, Neutra, Lubetkin, Joan Miró o Pablo Picasso.

En la seva curta carrera com a dissenyador va deixar una empremta breu però contundent. Va dissenyar cadires, taules i llums, entre altres peces de mobiliari, entre les que destaca la butaca Torres Clavé, reeditada per Mobles 114.

Josep Torres Clavé va morir a l'edat de 33 anys durant la Guerra Civil Espanyola.

Torres Clavé 1934

Compromesos

Creació

Amb a la creació de mobles dissenyats per autors que busquen la senzillesa i eviten allò innecessari per obtenir un moble o objecte que perduri en el temps.

Sostenibilitat

Per una producció 100% local i un procés de millora dels productes i dels processos productius amb l'objectiu de reduir el nostre impacte mediambiental.

Producció

Per seguir mantenint una estreta relació amb una xarxa local de proveïdors de la província de Barcelona des dels nostres inicis.

Persones

Pel treball en equip de totes les persones que participen amb l'empresa; ja sigui les persones que en formem part, com pels nostres proveïdors i clients que participen de la venda de productes de qualitat per a persones que ho valoren.

Memòria

Per rescatar mobles i objectes que creiem que formen part del patrimoni material de la nostra cultura. Ho fem a través de la recerca de mobles que no estan al mercat i que incorporem a la nostra col·lecció de Clàssics.



Classic Collection

Amb la col·lecció Classic pretenem rescatar mobles i objectes de l'oblit o de les col·leccions dels museus ja que considerem que formen part del patrimoni material de la de la nostra cultura. Ho fem a través de la recerca de mobles que no estan al mercat i que incorporarem perquè, per la seva concepció i disseny, conserven la seva vigència intacta.



Torres Clavé 1934

Josep Torres Clavé
Barcelona 1906 - Els Omellons 1939



01

La butaca Torres Clavé es va exposar a l'Exposició Internacional de París de 1937 junt amb altres obres d'art de renom mundial com el Guernica de Picasso.

El 1934, l'arquitecte Josep Torres Clavé va dissenyar aquesta butaca de fusta i va formar part del mobiliari que havia d'acollir el Pavelló de la República Espanyola a l'Exposició Internacional de París del 1937, al costat del Guernica de Pablo Picasso i altres obres d'Alexander Calder o Joan Miró.

La butaca Torres Clavé s'inspira en el seient tradicional eivissenc.

Forma part de la Col·lecció permanent del Museu del Disseny de Barcelona des del 1994. De producció artesanal, és una peça emblemàtica i icònica que Mobles 114 fabrica d'ençà que la va reeditar el 1991.



02

01 Pavelló de la República Espanyola, Exposició Internacional de París 1937. Foto de François Kolla

02 Autoretrat (Josep Torres Clavé)

Catalana 1942

Germán Rodríguez Arias
Barcelona 1902 - 1987



Durant la seva etapa xilena, Germán Rodríguez Arias va conèixer Pablo Neruda, amb qui mantindria una llarga amistat.

Rodríguez Arias va projectar, entre d'altres, la casa La Chascona i l'ampliació d'Isla Negra, dos dels habitatges del poeta. La butaca Catalana va formar part del mobiliari que l'arquitecte i el dissenyador va crear per a la casa Isla Negra.

Mobles 114 ha reeditat la butaca Catalana de Rodriguez Arias respectant el més escrupolosament possible el disseny original.



03

Rodríguez Arias va dissenyar diverses cases de Pablo Neruda a Chile, entre altres, l'ampliació de l'Illa Negra, i part del mobiliari, com la butaca Catalana.



03 La casa de Pablo Neruda a Chile.
Foto de Díaz Wichmann

04 Germán Rodríguez Arias
i la seva dona

04

MMS 1963

Miguel Milá
Barcelona 1931



MMS és la reedició de la taula Superponible, una taula auxiliar lleugera, petita i apilable. Idònia per a qualsevol lloc de la casa per la seva forma i per les diverses composicions possibles. Es pot usar com a tauleta de nit, com a auxiliar o per al cafè al saló o en altres espais.

Aquesta reedició vol evidenciar que la taula MMS 1963 de Miguel Milá forma part dels clàssics del disseny del nostre país.



05

La taula MMS va formar part del mobiliari de la 'Casa Pairal' d'Espolla, reformada per l'arquitecte José Antonio Coderch.



05 Casa Pairal, Espolla (1964)

06 Retrat de Miguel Milá de Maria Espeus.

06

Jujol 1920

Josep Maria Jujol
Tarragona 1879 - Barcelona 1949



La taula Jujol va ser dissenyada entre els anys 1920 i 1927 per l'arquitecte Josep Maria Jujol. És una reedició de la taula exposada al MNAC (Museu Nacional d'Art de Catalunya).

Prové del domicili on va viure Jujol a la Rambla de Catalunya de Barcelona i, per la manera que està construïda, podríem dir que és un prototip, un exemplar únic que reeditem i que forma part del catàleg de Classics de Mobles 114.

Jujol 1920 és una taula auxiliar que convida a admirar-la com a obra d'art. Una taula versàtil que acompanya la decoració després d'interior aportant noblesa, sobrietat i elegància.



07

La taula Jujol és una reedició de la que està exposada permanentement al MNAC (Museu Nacional d'Art de Catalunya).

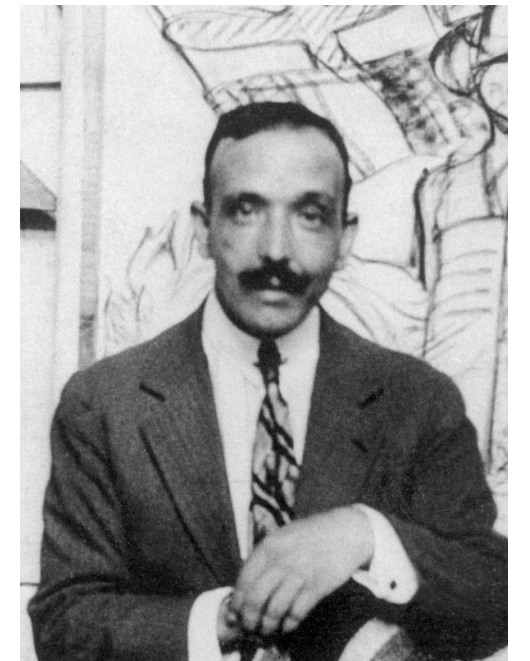

08

07 Exposició permanent del MNAC
(Museu Nacional de Arte de Catalunya)

08 Retrat de Josep Maria Jujol

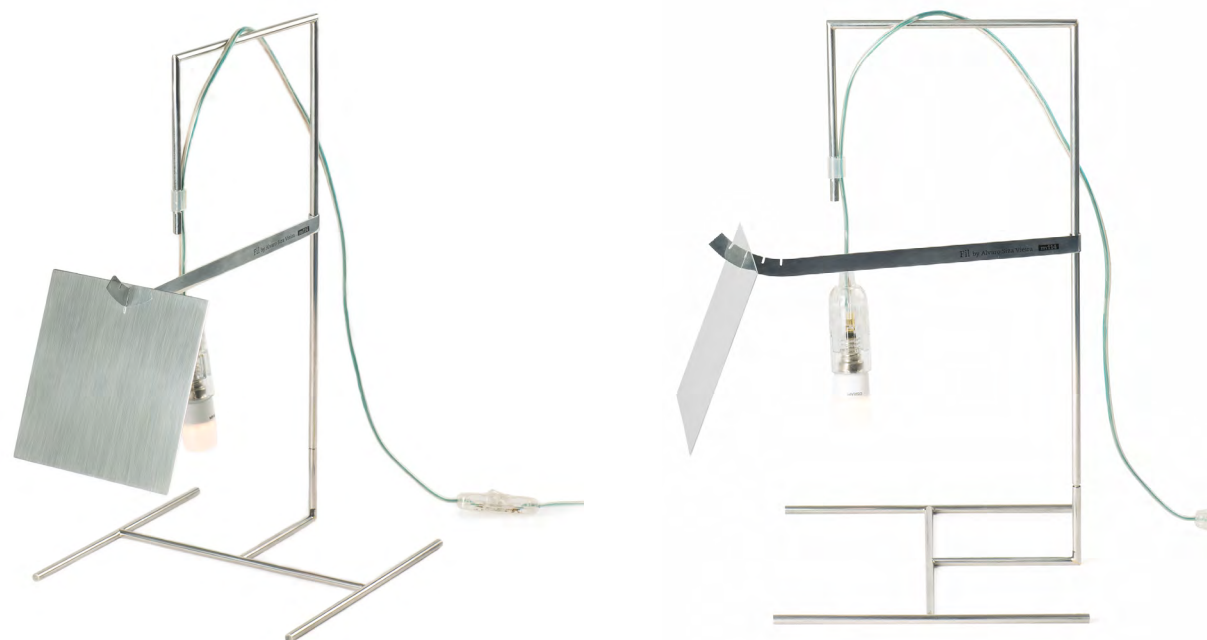

“Abans que existís la llum elèctrica, a casa dels meus avis hi havia llums que funcionaven amb oli d’oliva, i la flama del qual estava protegida per davant per una placa rectangular. El resultat va ser una llum indirecta reflectida a la paret, fet que sempre ha complagut a l’arquitecte Álvaro Siza.”

– Eduardo Souto de Moura

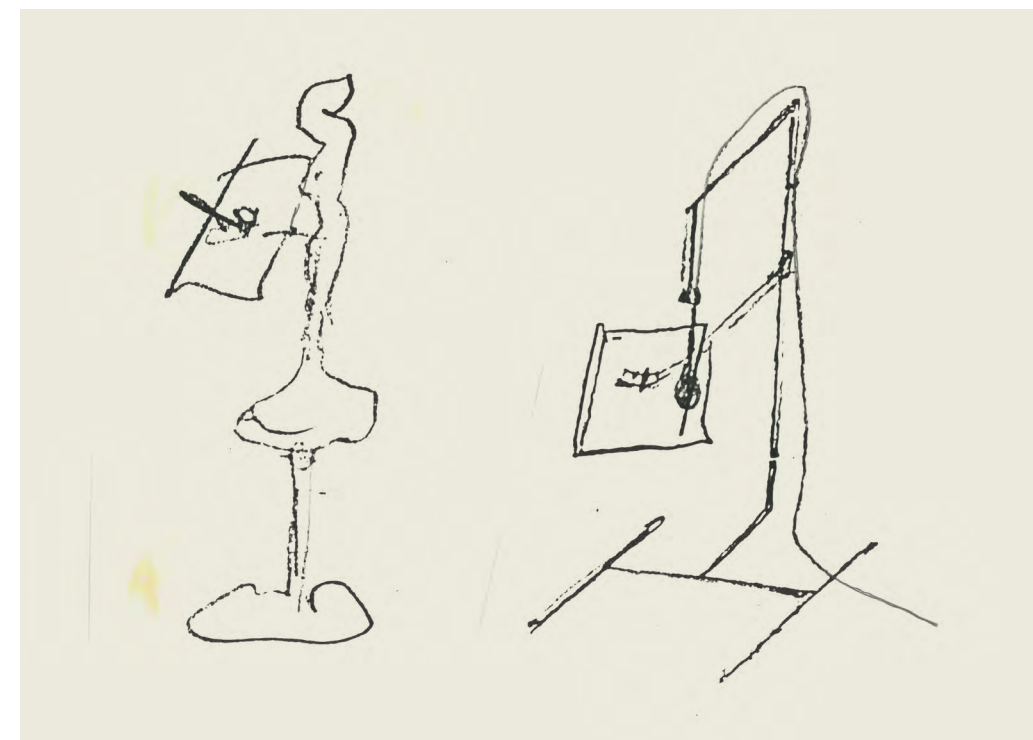

09

Fil és un llum dissenyat el 1991 per l’arquitecte Álvaro Siza Vieira que mostra sense artificis el que constitueix l’essència d’un llum elèctric: un suport, el cable elèctric amb la bombeta i una pantalla.

Un llum que prescindeix d’ornaments, inspirat en l’evolució de les llànties de llautó o de bronze que incorporaven una pantalla per evitar enlluernaments.

Fabricat en acer inoxidable, el llum Fil de Siza Vieira forma part del catàleg Clàssics de Mobles 114 per la seva radicalitat contemporània i en homenatge a un dels grans arquitectes actuals.

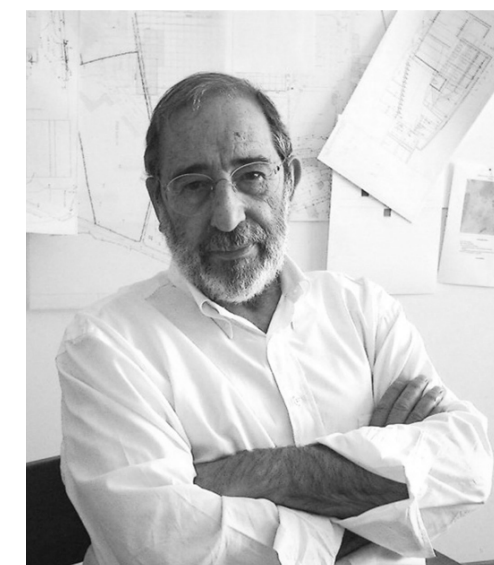

10

09 Primers esbossos d’Álvaro Siza

10 Retrat de Álvaro Siza.

Copenhaguen 1966

André Ricard
Barcelona, 1929

El cendrer Copenhaguen és el resultat dun disseny geomètric que utilitza la simple repetició dun cilindre.

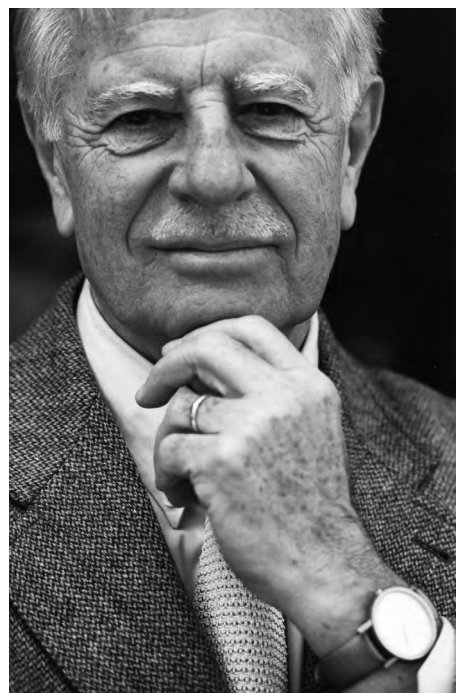

11

És un cendrer apilable i resistent que compleix la seva funció amb la màxima eficàcia. Aquest clàssic del disseny respon a la voluntat de Mobles 114, que des de fa més de dues dècades ho ha mantingut al mercat per tal de preservar el patrimoni cultural i del disseny del nostre país. El cendrer Copenhagen va ser guardonat amb el Delta de Plata ADI-FAD 1966 i Delta d'Or 25 anys ADI-FAD 1985.



Tong 1964

André Ricard
Barcelona, 1929

André Ricard va dissenyar aquestes pinces el 1964 per a glaçons de gel, en una època en què el plàstic era un material relativament nou.



12

11 Retrat d'André Ricard

12 Primer model de las pinces Tong d'André Ricard (1964)

La pinça reeditada el 2018 és una versió actualitzada de la que va dissenyar André Ricard el 1964.

Fidel a la simplicitat i al funcionalisme, André Ricard va dissenyar una pinça per a glaçons de gel en una època en què el plàstic era un material relativament nou. Pel dissenyador va ser una oportunitat per plantejar de nou un producte que havia estat fabricat sempre de la mateixa manera.

El disseny de Ricard resol la funció de la pinça a partir de la pròpia forma. Aprofita la combinació de la palanca i la flexibilitat del plàstic amb una solució magistral.

Enfocats en donar forma
a *Oficines* (p.18) *Hostaleria* (p.29)
Espais públics (p.41) i *Comerços* (p.53)
amb els nostres productes

Treballar, reunir-se, relacionar-se

Passem una bona part del nostre temps treballant.

Necessitem espais de treball ben il·luminats, més ergonòmics, amb àrees de treball, zones comunes de descans, sales de reunions i punts de trobada que fomentin les relacions personals.

Des de Mobles 114, proposem mobles que, sense ser els protagonistes de l'espai, tinguin una llarga vida útil. Es tracta de fabricar mobles amb materials sostenibles, garantir que siguin duradors, i possibilitant que siguin muntats i desmuntats tantes vegades com sigui necessari sense perdre cap de les seves prestacions. Això permet que convisquin amb altres mobles i elements de decoració, contribuint a crear un entorn de treball agradable i funcional.





13



15

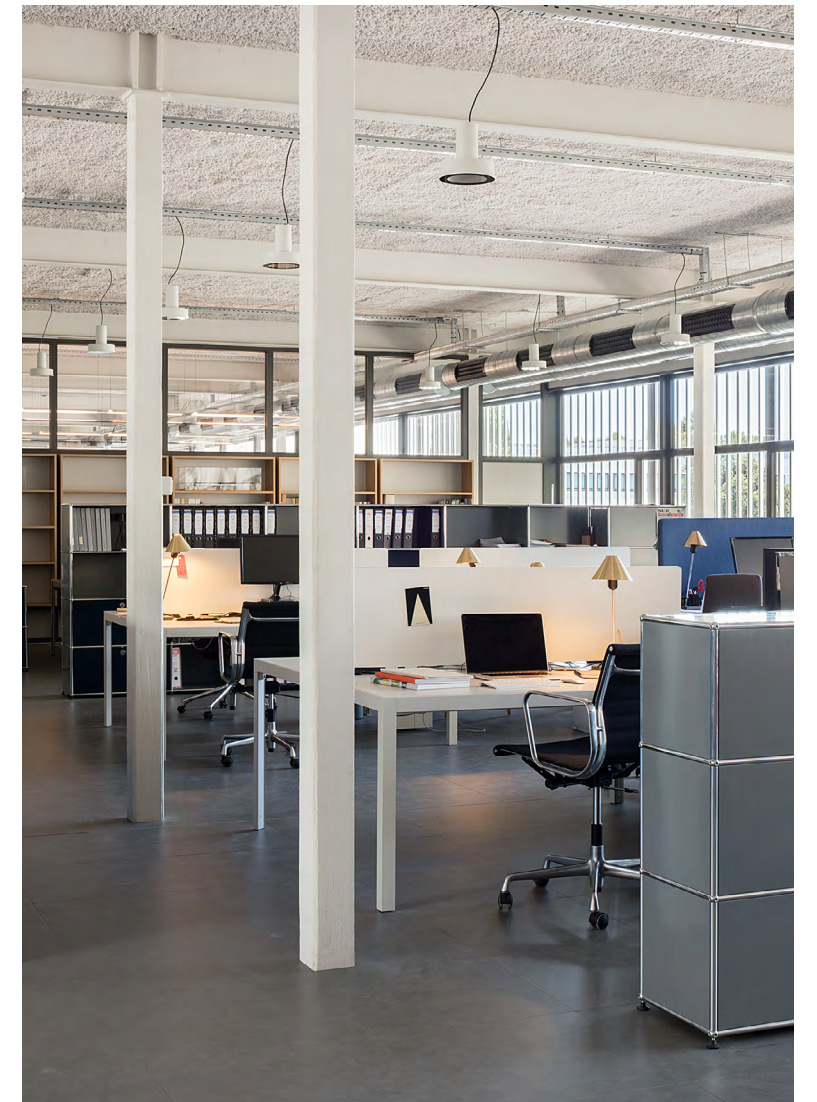

14

- 13 Pey Table System designed by JM Massana and JM Tremoleda.
- 14 Riga collection designed by JM Massana and JM Tremoleda.
- 15 Bambú coat stand designed by JM Massana and JM Tremoleda.





16

16 Tria Shelving System and Pey Table System designed by JM Massana and JM Tremoleda.

Green chairs designed by Javier Mariscal.

Pey Table System and Pey Central by JM Massana and JM Tremoleda.





17



19

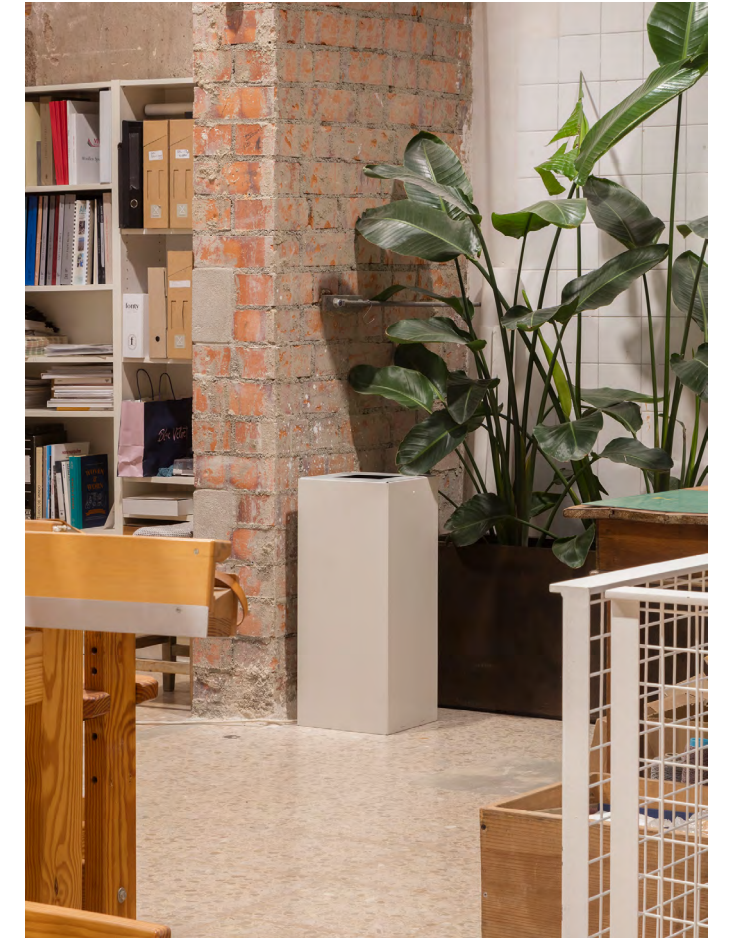

20



18

17 Tube chair by Eugeni Quitllet.

18 Nuta stool by Lluís Pau.

19 Green chair by Javier Mariscal

20 Riga bin by JM Massana and JM Tremoleda





21



22

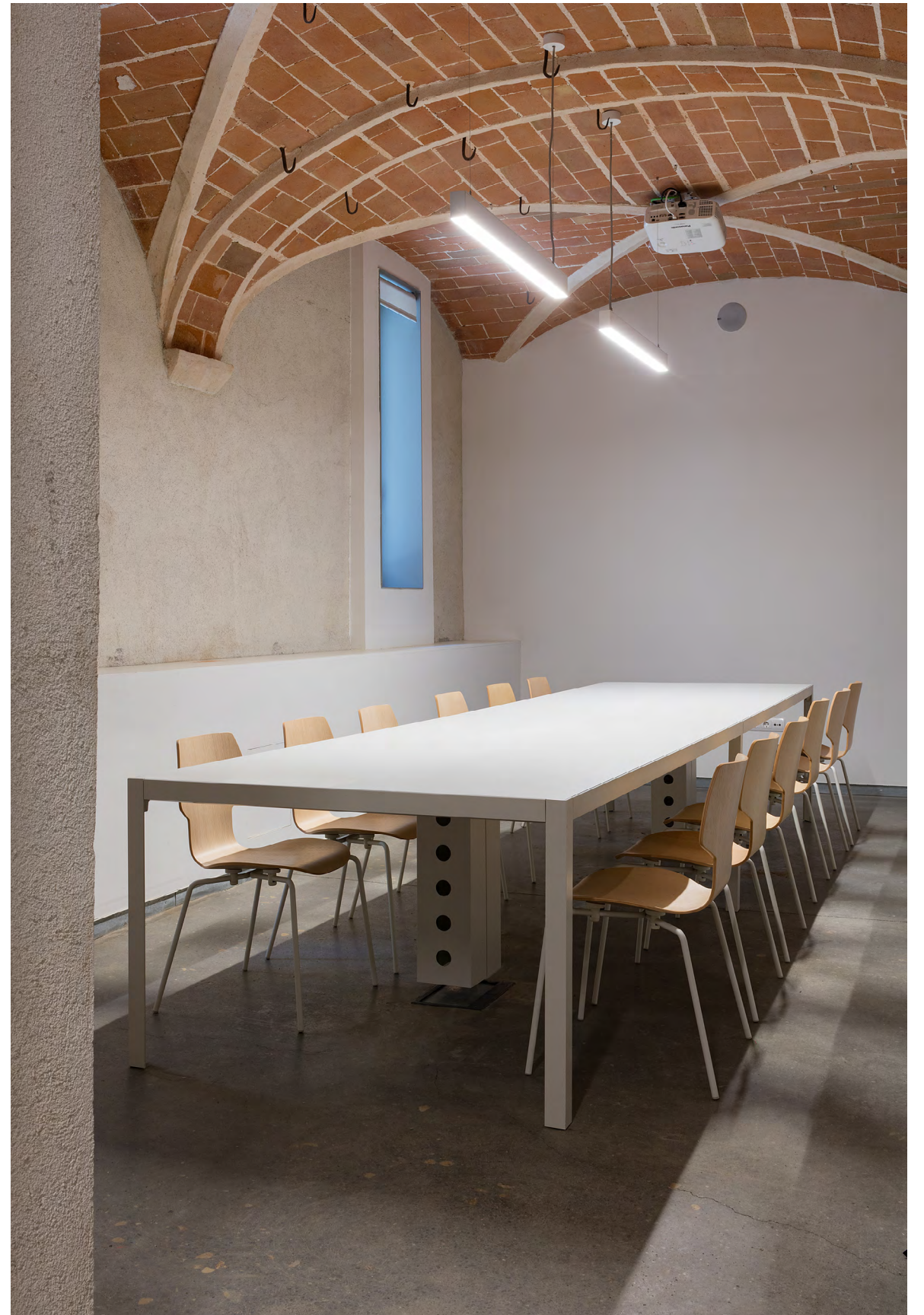

23

- 21 Taiga coat stand by Antoni Arola.
Nuta stool by Lluís Pau.
- 22 Tombal umbrella stand by Miguel Milá.
- 23 Pey Table System and Gràcia chairs
designed by JM Massana and
JM Tremoleda.

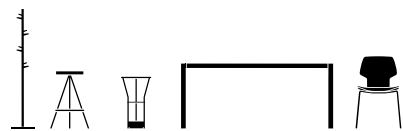



24



25



26

24 Mirac coat stand by JM Massana and JM Tremoleda.

25 Hulot coat stand by Joan Gaspar.

26 Torres Clavé 1934 armchair by Josep Maria Torres Clavé.

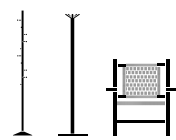



27



02

27 Pey Table System and Pey Storage
by JM Massana and JM Tremoleda.





28

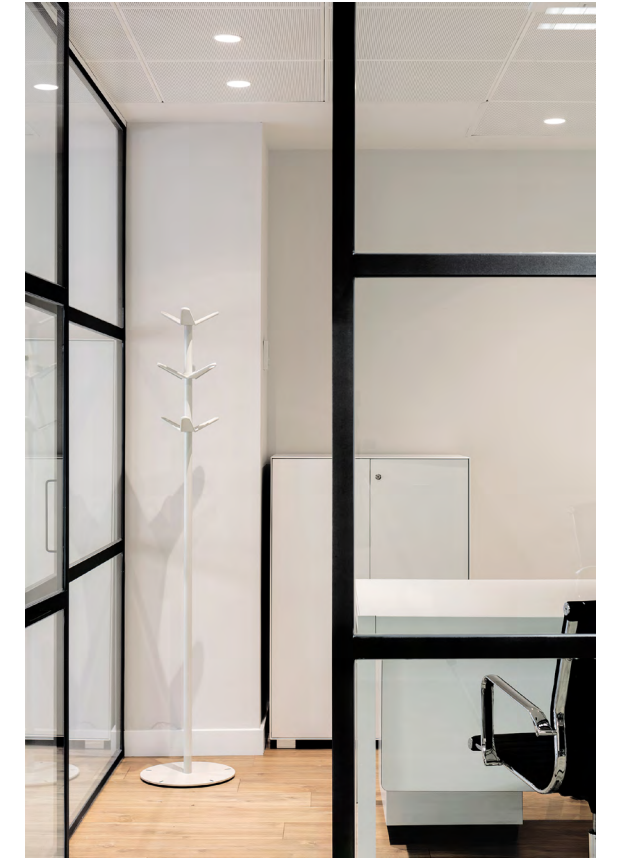

29

28 Pey Table System and Pey Storage
by JM Massana and JM Tremoleda.

29 Bambú coat stand and Pey Storage
by JM Massana and JM Tremoleda.

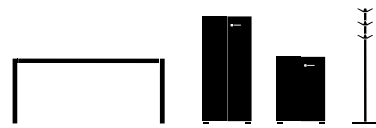



30



30 Pey Table System and Pey Storage
by JM Massana and JM Tremoleda.





31



31 Tria Shelving System by JM Massana and JM Tremoleda.

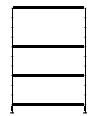



40



40 Mirac coat stand and Pey Table System
by JM Massana and JM Tremoleda.

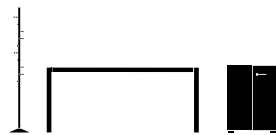

Acollir, viatjar, sentir

Gairebé des dels inicis de l'home, ens hem desplaçat del lloc de residència per motius diversos. De viatjar, ja sigui per comerç, pelegrinatges o el desig de conèixer altres mons, sorgeix la necessitat d'oferir un lloc per dormir i menjar als viatgers.

Mobles 114 ofereix mobles que tenen la naturalitat de pertànyer a un espai nou com si hi estiguéssim vivint des de sempre. Quan ens allotgem en un hotel, mengem en un restaurant o prenem un cafè en un bar, els mobles han de formar part de les nostres vides. Volem contribuir a que les persones es sentin com a casa.



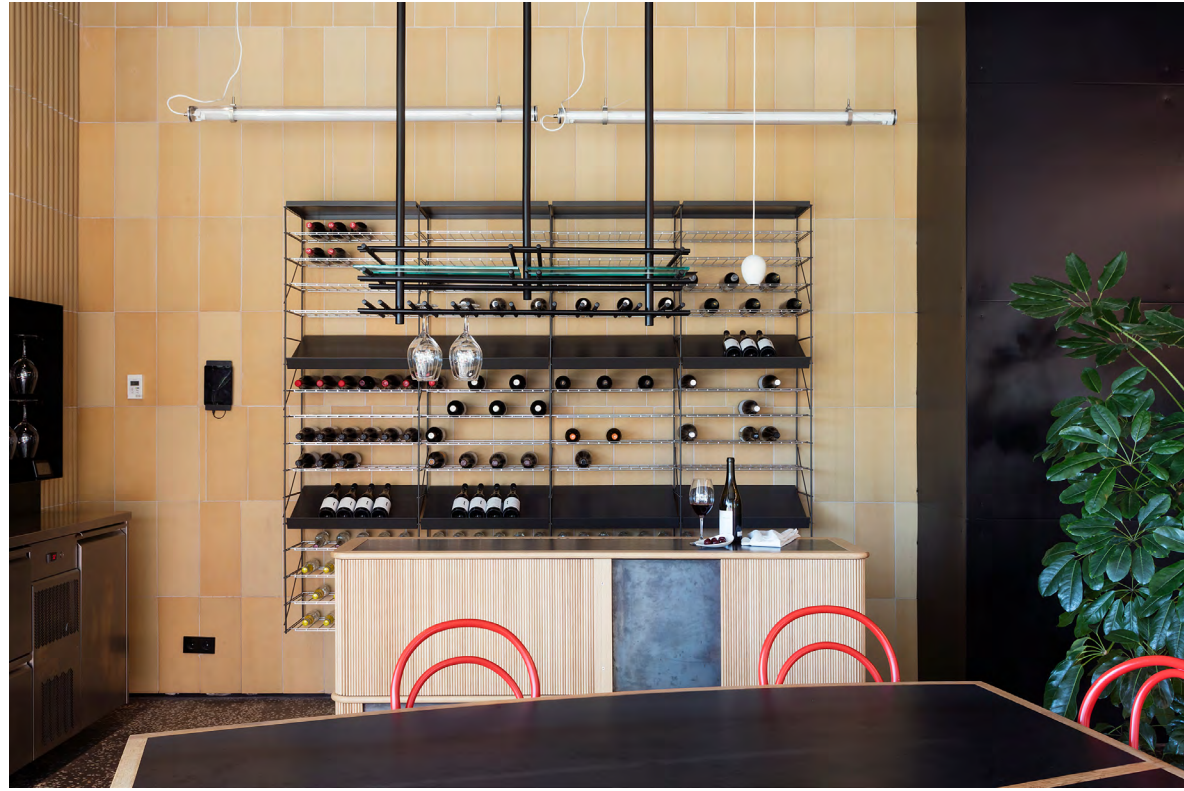

41



42



41 Tria Shelving System by JM Massana and JM Tremoleda.

42 Nuta stool by Lluís Pau

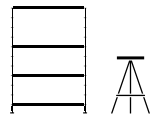



43

43 Gràcia chair designed by JM Massana and JM Tremoleda.

44 Green chair by Javier Mariscal.
Oxi Bistrot table by JM Massana and JM Tremoleda.



44





45

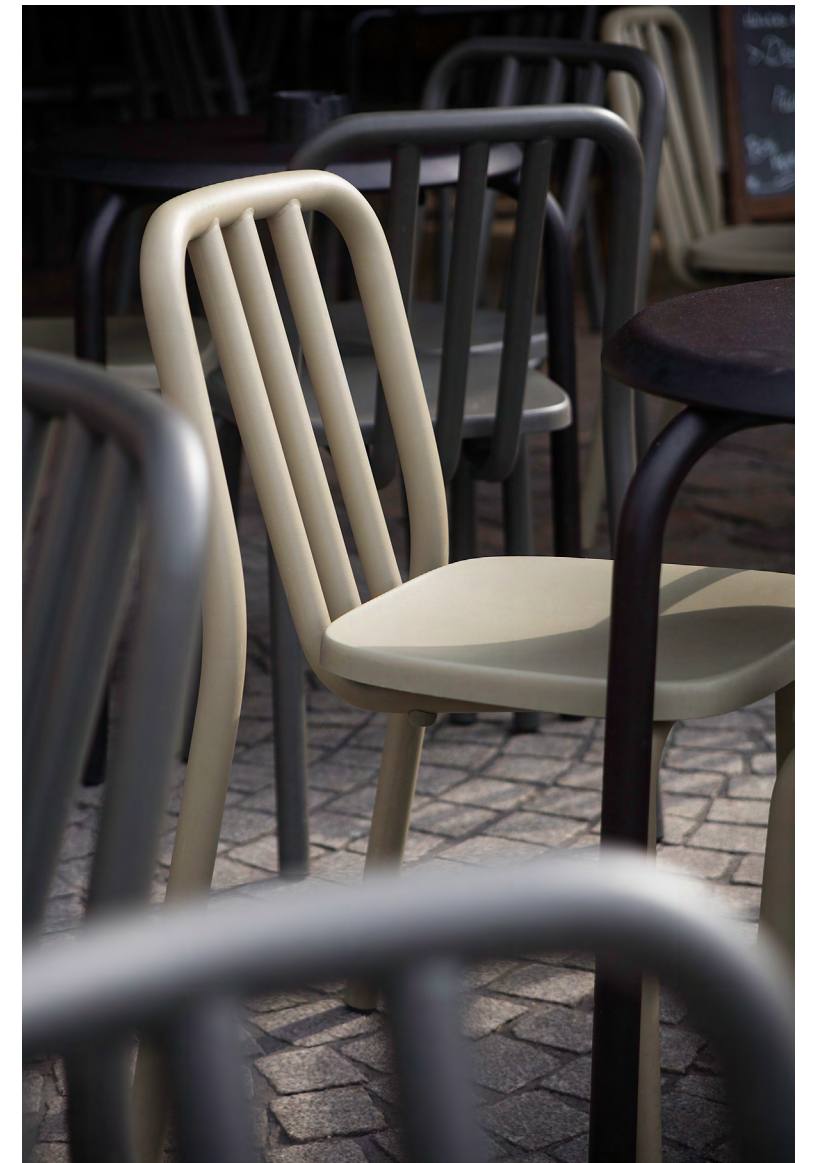

45 Tube collection designed by Eugeni Quitllet.





47



46

46 Gràcia chair designed by JM Massana and JM Tremoleda.
47 Riga ashtray by JM Massana and JM Tremoleda.





48

48 Rambla collection designed by Martín Azúa

49 Nuta stool by Lluís Pau
Oxi Bistrot table by JM Massana and JM Tremoleda.



49



50



50 Tube collection designed by Eugeni Quitllet





51



52

52 Nuta stool by Lluís Pau.

53 Green chair by Javier Mariscal.
Oxi Bistrot table by JM Massana
and JM Tremoleda.



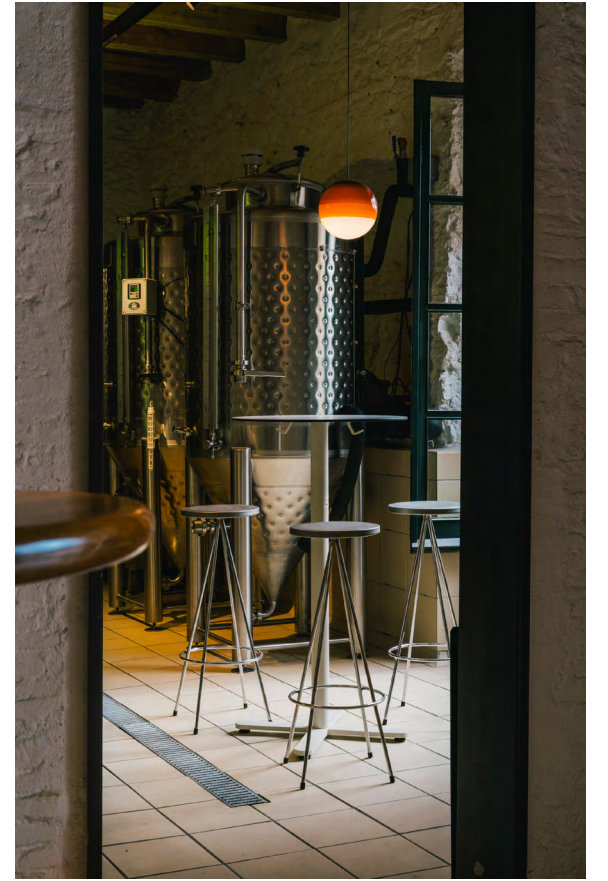

54

55



53

- 53 Riga ashtray designed by JM Massana and JM Tremoleda.
- 54 Tube collection by Eugeni Quitllet.
- 55 Nuta stool by Lluís Pau.
Oxi Bistrot table by JM Massana and JM Tremoleda.

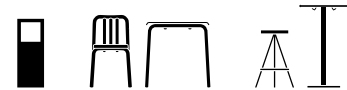





56

56 Rambla chair designed by Martín Azúa.



57 Nuta stools by Lluís Pau.



57

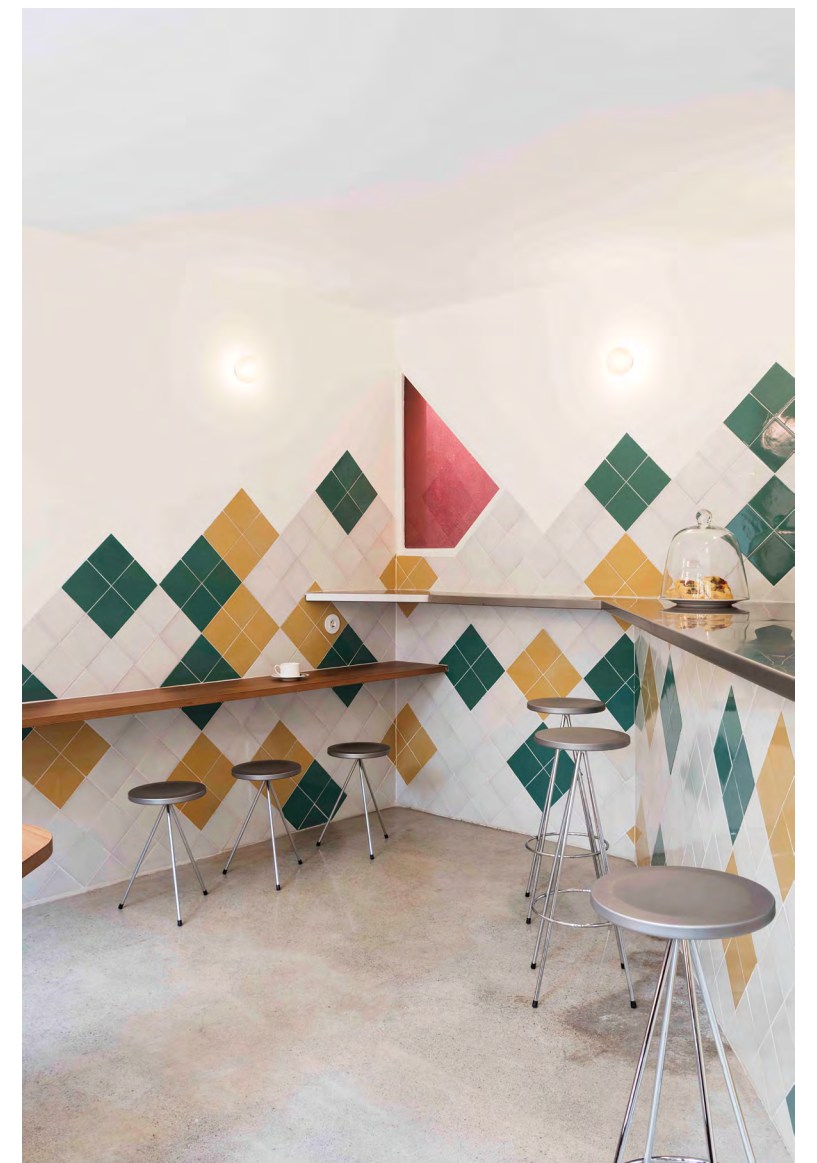



58

58 Ona coat rack designed by Montse Padrós and Carles Riart.

59 Tombal umbrella stand by Miguel Milá.

60 Green chair by Javier Mariscal.



59



60

Participar, intercanviar, transmetre

Des de l'inici de la humanitat, els éssers humans ens hem organitzat en famílies i grups socials. Participem, intercanviem i transmetem, i aquestes interaccions ens defineixen com a éssers socials.

Des de Mobles 114, defensem la idea que aquests espais col·lectius també han de ser confortables. Proveïm mobiliari que és resistent i durador, amb una clara prioritat en proporcionar confort, servei, adaptabilitat, prestacions tècniques, resistència dels materials i versatilitat. Els nostres mobles estan dissenyats allunyats de tendències efímeres, amb l'objectiu de proporcionar una vida llarga i útil.





61

61 Gràcia chair designed by JM Massana and JM Tremoleda.

62 Riga recycling bin designed by JM Massana and JM Tremoleda.

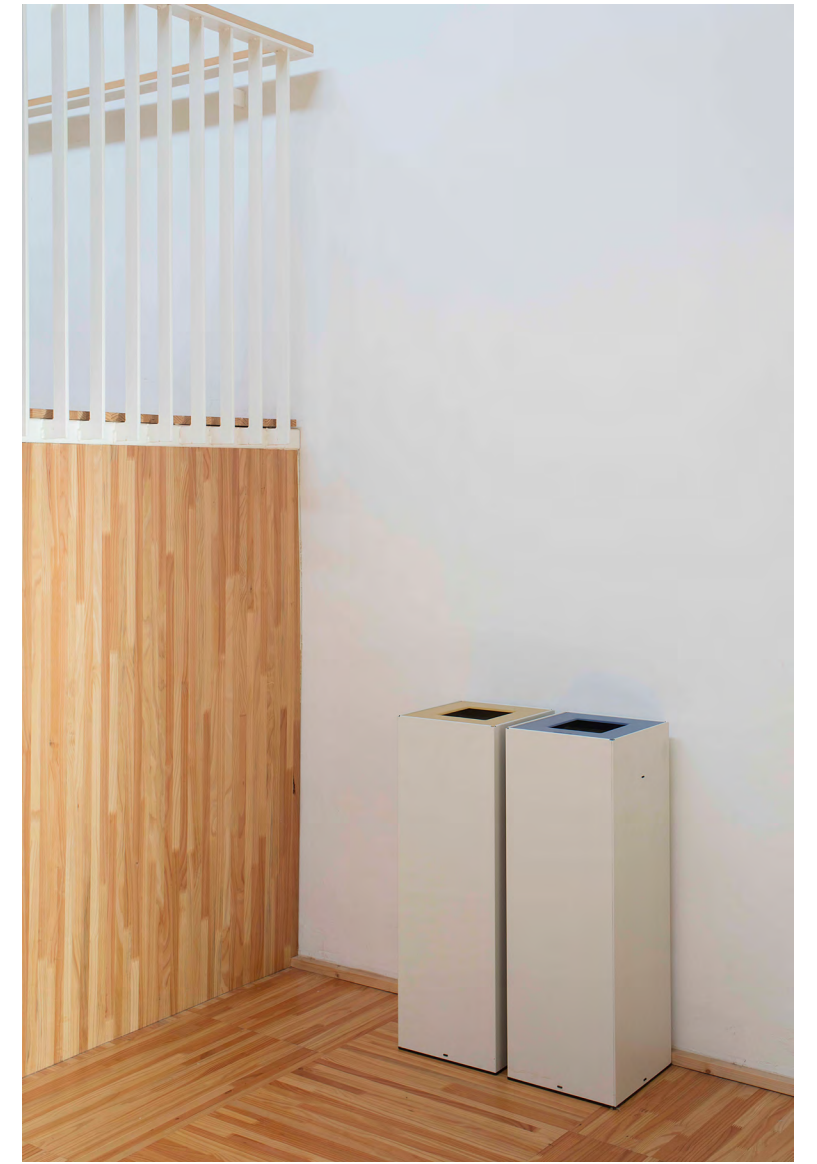

62



63

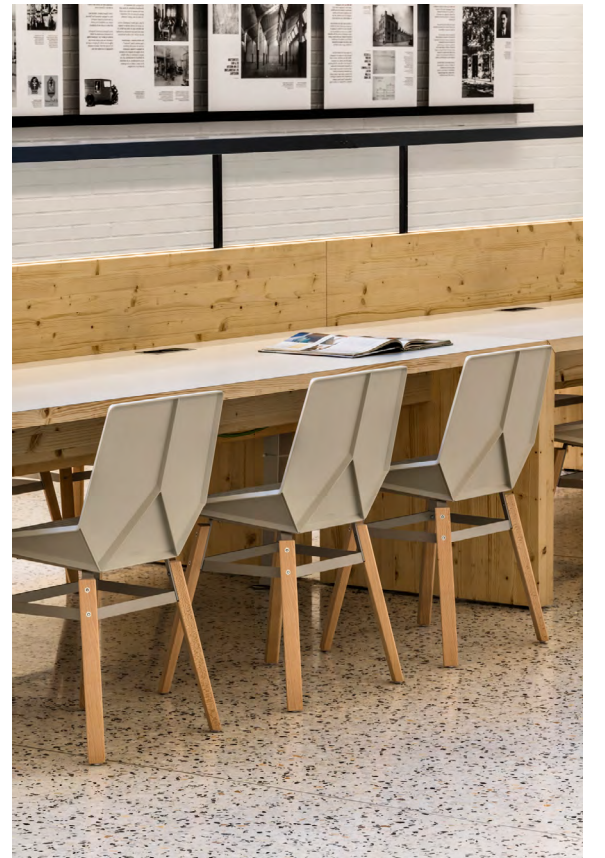

63 Pey Table System designed by JM Massana and JM Tremoleda.
Green chair by Javier Mariscal.

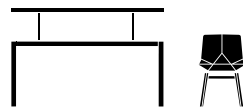



64



65

64 Pey Table System and Gràcia chair designed by JM Massana and JM Tremoleda.

Taiga coat stand by Antoni Arola.

65 Riga bin by JM Massana and JM Tremoleda.

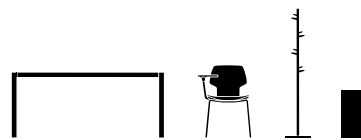

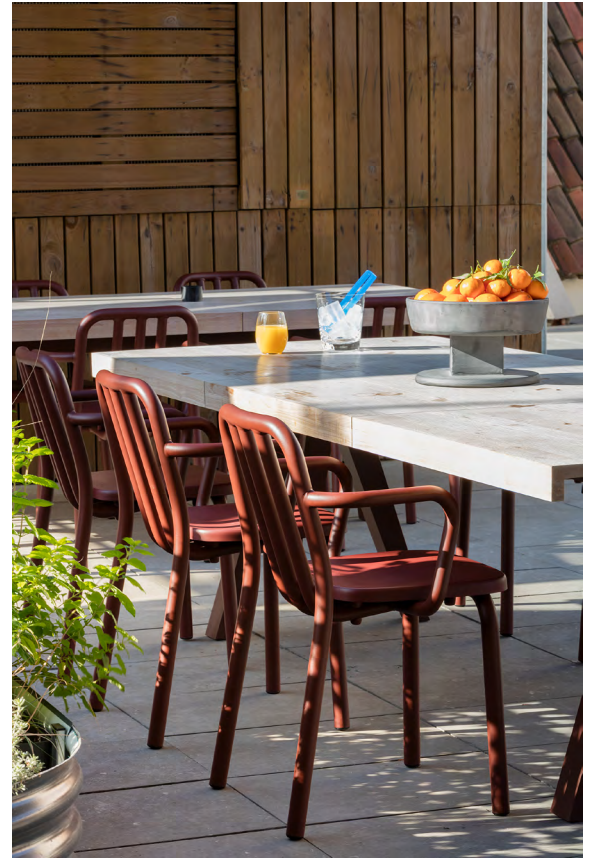

66



66 Tube collection designed by Eugeni Quitllet





67



69



68

67 Platea umbrella stand by JM Massana and JM Tremoleda.

68 Rambla collection designed by Martín Azúa.

69 Forc coat stand by Lagranja Design.

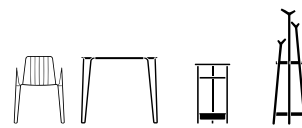



70



70 Pey Table System, Gràcia chair and Riga bin designed by JM Massana and JM Tremoleda.





71



71 Tria Shelving System designed by JM Massana and JM Tremoleda.
Forc coat stand by Lagranja Design.

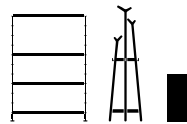

72 Riga bin by JM Massana and JM Tremoleda.



72



73

73 Forc coat stand designed by Lagranja Design.
 Om armchair by Martín Azúa.
 Oxi Bistrot table by JM Massana and JM Tremoleda.
 74 Nuta stool by Lluís Pau.

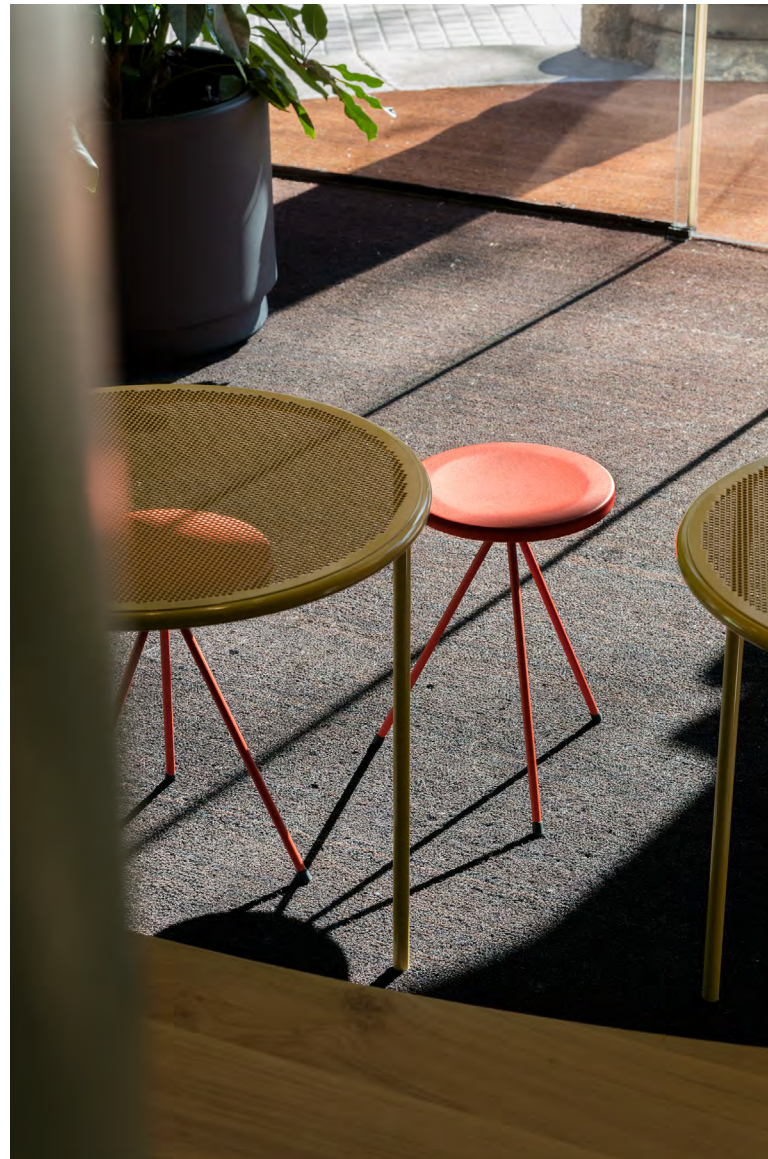

74





75

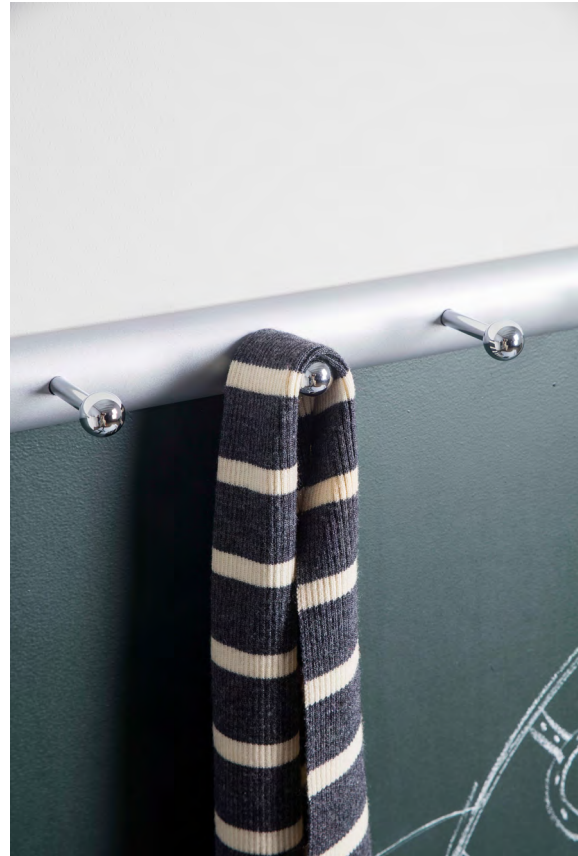

75 Mirac multiple wall coat rack designed by JM Massana and JM Tremoleda.
Nuta stool by Lluís Pau.

76 Pey Table System by JM Massana and JM Tremoleda.



76

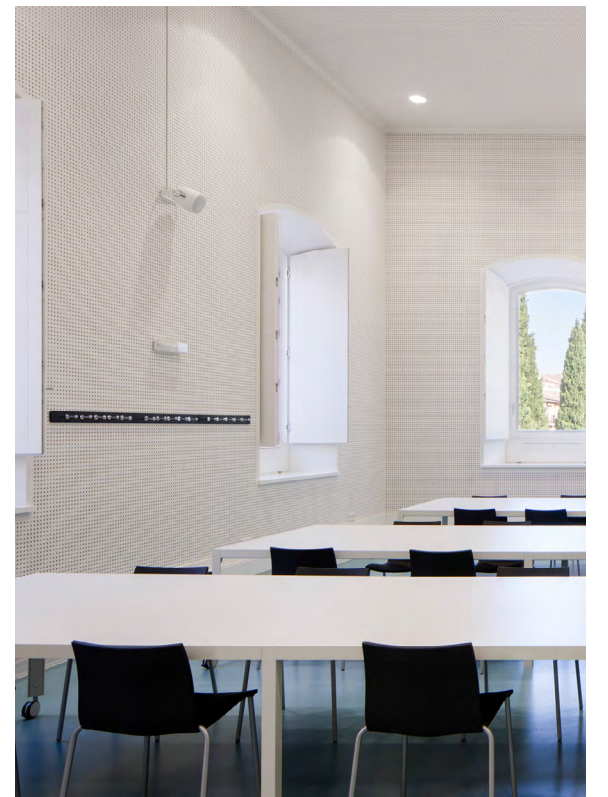



77



79



80



78

- 77 Tube collection designed by Eugeni Quitllet.
- 78 Om armchair by Martín Azúa.
- 79 Hulot coat stand by Joan Gaspar.
Pey Table System by JM Massana and JM Tremoleda.
Green chair by Javier Mariscal.
- 80 Riga bin by JM Massana and JM Tremoleda.

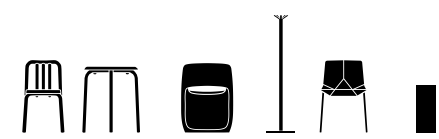



81



82



83

81 Gràcia collection designed by JM Massana and JM Tremoleda.

82 Forc coat stand designed by Lagranja Design.

83 Torres Clavé 1934 armchair by Josep Maria Torres Clavé.

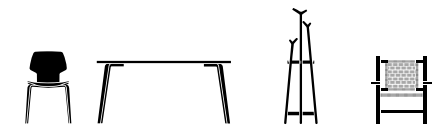

Exposar, oferir, intercanviar



Des de temps immemorials, els éssers humans han recorregut el món per exposar, oferir i intercanviar mercaderies. Aquesta pràctica ha donat origen al comerç, una paraula que deriva del llatí “commercium”, que significa l'intercanvi de béns i serveis entre persones.

En aquest context, Mobles 114 ofereix solucions mobiliàries que s'integren d'una manera natural en els nous espais comercials, com si ja hi pertanyessin de tota la vida. Ja sigui en una botiga local o en un gran centre comercial, el mobiliari ha de formar part integral de l'experiència del client. L'objectiu és contribuir a crear entorns comercials on les persones se sentin còmodes i ben ateses, millorant així la seva experiència de compra.



84

84 Tria Shelving System by JM Massana and JM Tremoleda.

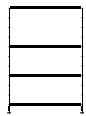



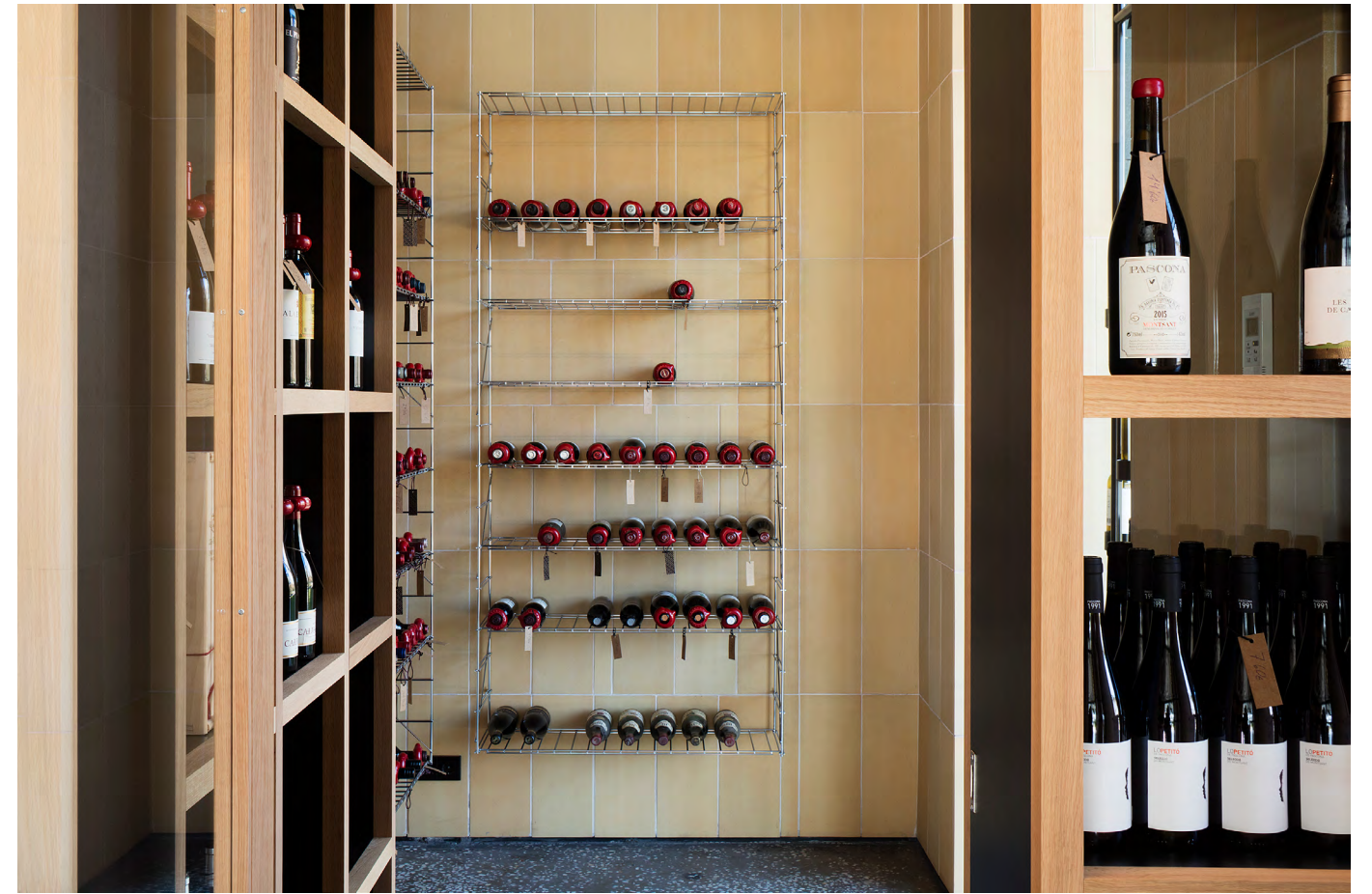



85



86



87



88

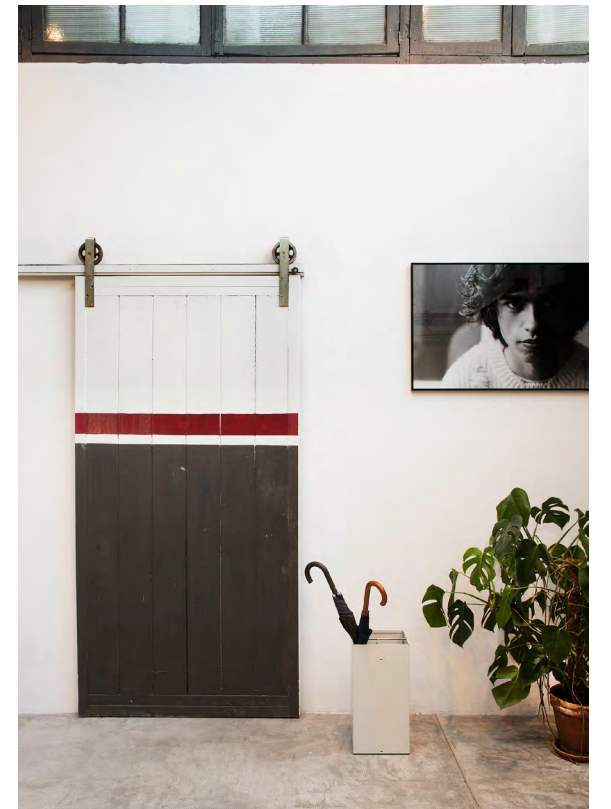

89

85 Taiga coat stand by Antoni Arola.

86 Om armchair by Martin Azúa.

87 Mirac coat stand by JM Massana and JM Tremoleda.

88 Green chair by Javier Mariscal.

89 Riga umbrella stand by JM Massana and JM Tremoleda.

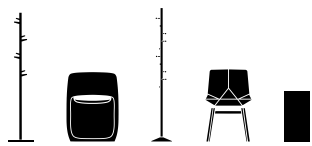

Els nostres productes

JM Massana & JM Tremoleda

Pey Table System



60-555L x 60-180W x 76/90H (cm)

Estructura



Sobre d'HPL



Adequat per a entorns de treball, sales de reunions i espais educatius, el Sistema de taules Pey és també ideal per satisfer les necessitats d'espais laborals.

La racionalitat és un dels aspectes fonamentals del sistema Pey, dissenyat amb la major simplicitat per aprofitar al màxim els beneficis tècnics dels materials emprats en el seu disseny. Aquesta característica permet la creació de taules de gran format per a entorns col·laboratius, complint amb

les normatives i certificacions que garanteixen alta qualitat i resistència.

A més, el sistema ofereix solucions personalitzades mitjançant el seu disseny configurable, que inclou sistemes d'alimentació integrats amb tots els elements necessaris per al cablejat, així com complements per a l'estructura, rodes i unions de taules. El sistema disposa d'accessoris com calaixeres i armaris.



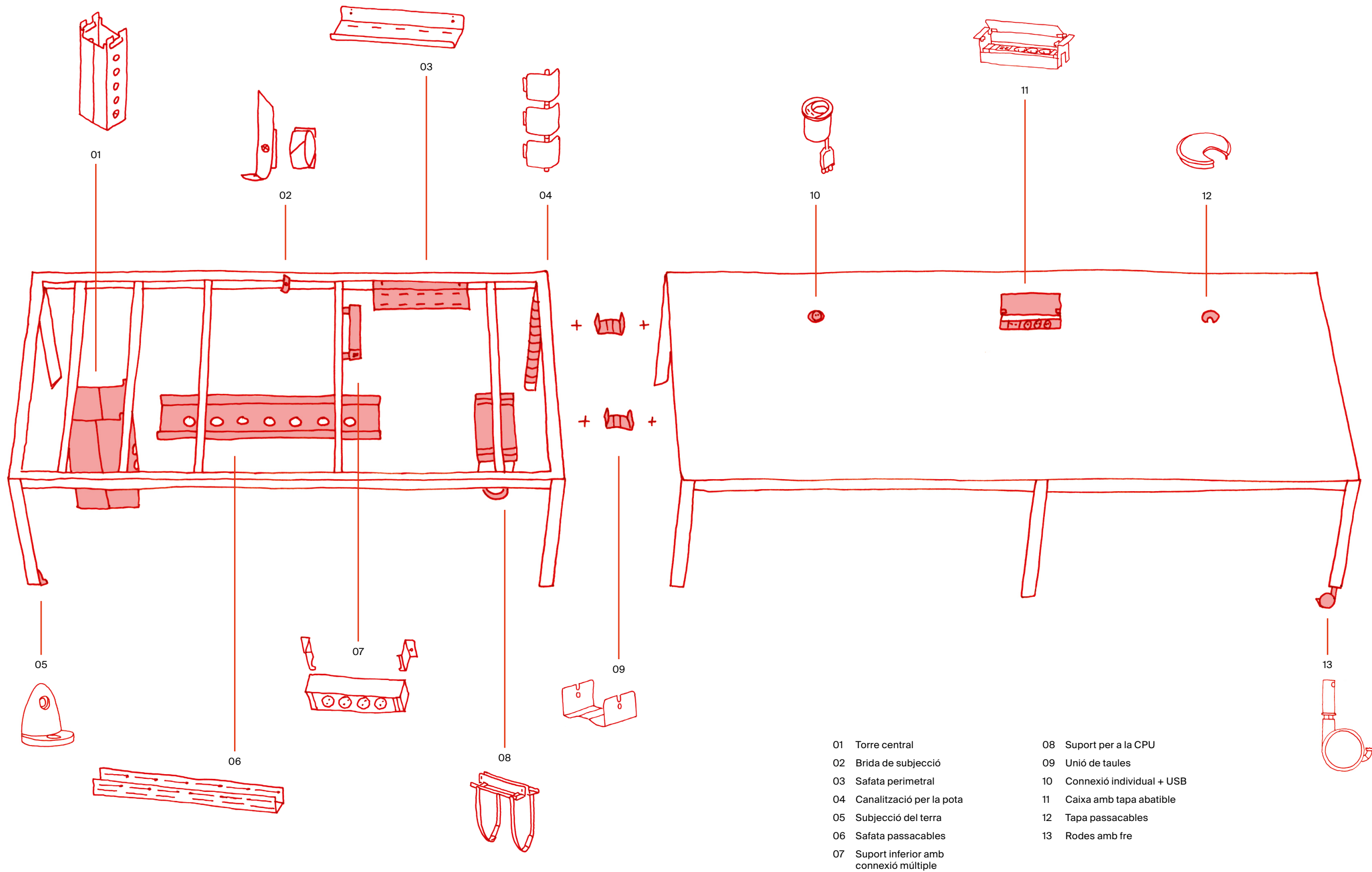

- 01 Torre central
- 02 Brida de subjecció
- 03 Safata perimetral
- 04 Canalització per la pota
- 05 Subjecció del terra
- 06 Safata passacables
- 07 Suport inferior amb connexió múltiple
- 08 Suport per a la CPU
- 09 Unió de taules
- 10 Connexió individual + USB
- 11 Caixa amb tapa abatible
- 12 Tapa passacables
- 13 Rodes amb fre

Pey Table System disposa d'un buc de calaixos i armaris metàl·lics que es distingeixen per la seva robustesa i resistència. Fabricats amb materials d'alta qualitat, estan dissenyats per suportar un ús diari intensiu, protegint documents i equips importants. La seva construcció metàl·lica els fa especialment idonis per a entorns d'una oficina, on la durabilitat és tan crucial com el disseny.



Tria Shelving System

Wall

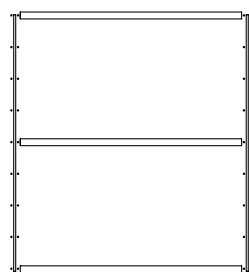

60/90L x 24W x 100/150/200H (cm)
60/90L x 36W x 34/100/150/200H (cm)

Floor (wall mounted)

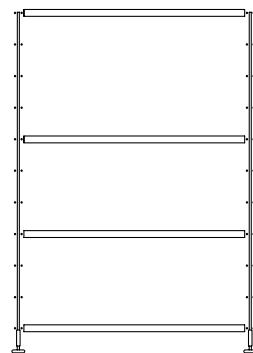

60/90L x 24/36W x 73/135/198H (cm)

Freestanding

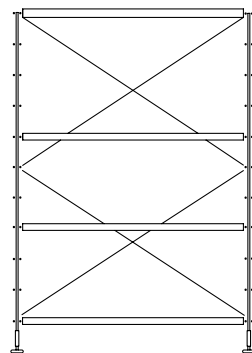

60/90L x 36W x 73/135 (cm)

Suport lateral



Prestatges



La versatilitat i la flexibilitat són els pilars del sistema de prestatgeria modular Tria, dissenyat per solucionar les necessitats d'emmagatzematge del dia a dia. Amb formes senzilles i aspecte lleuger, aquest funcional sistema s'adapta a una gran varietat d'espais, tant domèstics com públics.

El sistema contempla infinites possibilitats per a la seva configuració gràcies als

diferents elements i acabats que el conformen. El configurador en línia de Tria, permet personalitzar les composicions, combinant materials, colors i accessoris, donant solució a diferents necessitats funcionals i decoratives en sales d'espera, rebedors, llibreries, oficines, comerç minorista i sales de lectura.



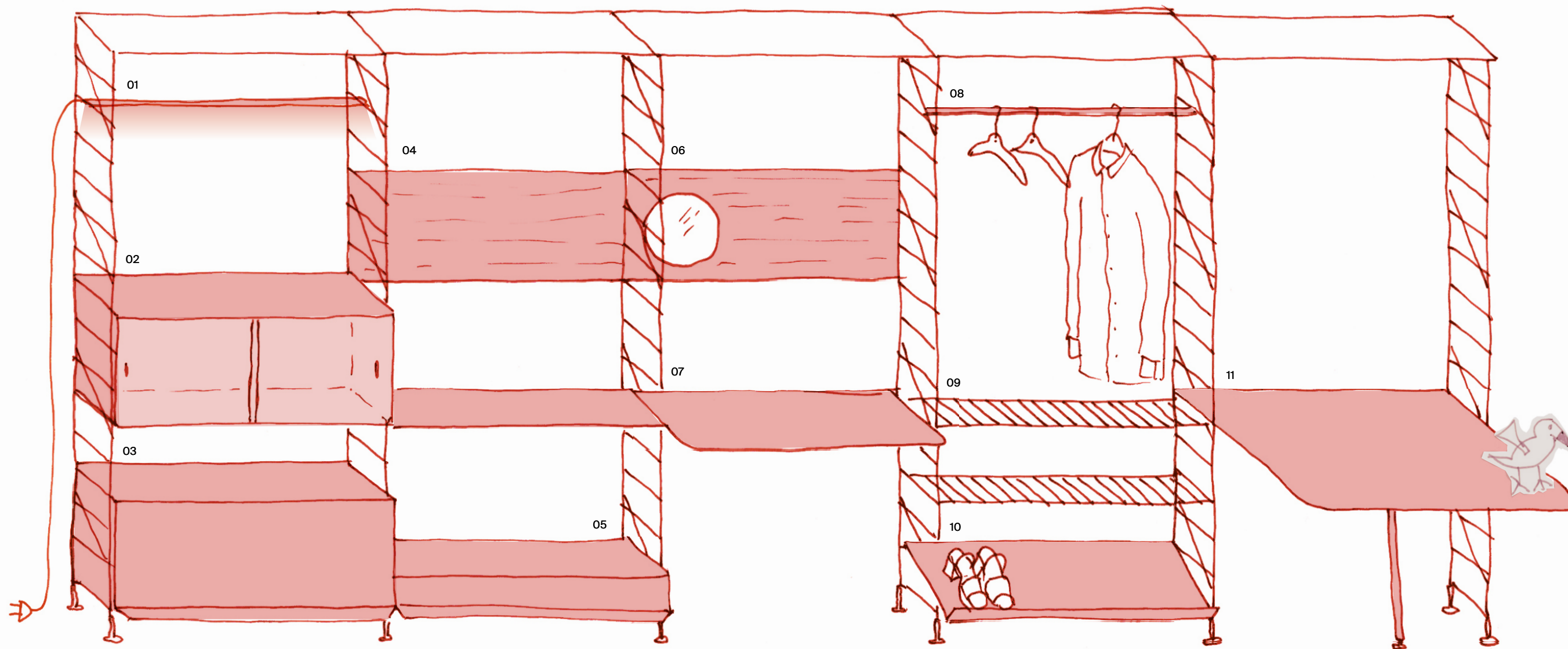

- | | | | | |
|-------------------|---------------------|--------------------------------|-----------------------|----------|
| 01 Llum lineal | 04 Panell posterior | 06 Panell posterior amb mirall | 08 Barra-penjador | 11 Taula |
| 02 Armari Vitrina | 05 Calaix | 07 Escriptori | 09 Prestatge reixat | |
| 03 Armari | | | 10 Prestatge inclinat | |

JM Massana & JM Tremoleda

Gràcia Collection



120–220L x 80–100W x 74H (cm)

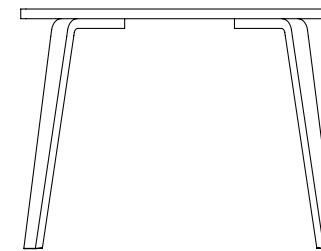

80–120L x 80–120W x 74H (cm)

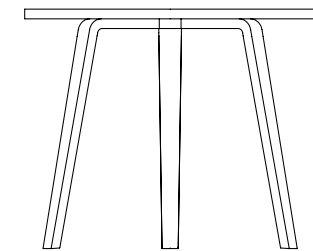

Ø80–120 x 74H (cm)

Estructura



La família Gràcia és una col·lecció de taules i cadires fabricades amb fustes nobles de primera qualitat.

Les taules de dimensions generoses destaquen per oferir una combinació de resistència i durabilitat que s'adapta perfectament als entorns d'oficina i hostaleria. La disposició discreta de les

potes corbades confereix a la taula una aparença visualment lleugera. Aquest disseny proposa una taula que sembla no tenir estructura, permetent que el caràcter constructiu del contraxapat es mostri sense reserves.



L'àmplia varietat de mides d'aquesta taula la converteix en una de les opcions més versàtils del mercat, oferint dimensions tant rodones, quadrades com rectangulars.

Es pot incloure un forat passa cables integrat, una peça d'unió per crear espais de treball múltiples o una safata passa cables, cobrint així les necessitats de qualsevol entorn ofimàtic de manera eficient.

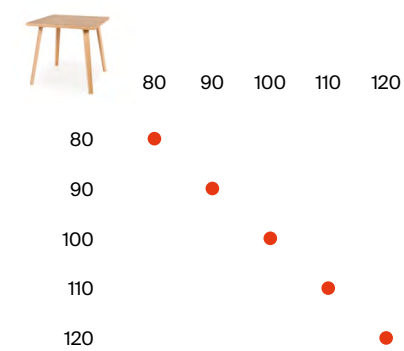
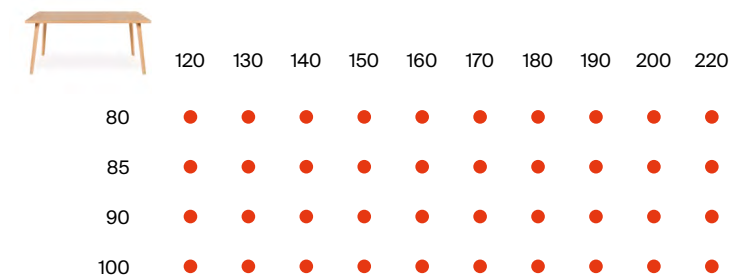

JM Massana & JM Tremoleda

Gràcia Collection

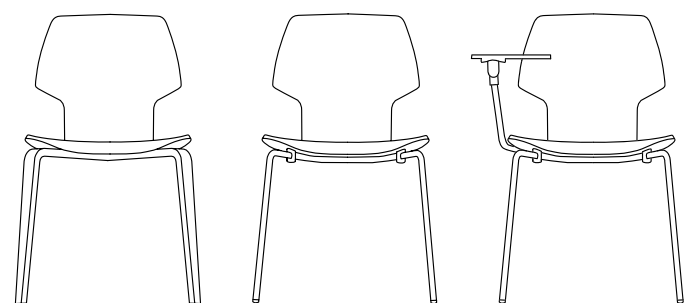

52L x 53W x 83H (cm)

Estructura



Seient



Coixí



Gràcia és una cadira que combina potes de fusta i metall, amb un coixí de poliuretà còmode disponible en quatre colors o entapissat amb la nostra selecció de teles. El seu disseny versàtil s'adapta fàcilment a diferents estils i decoracions, aportant confort, calidesa i elegància

a qualsevol espai. Cada detall ha estat dissenyat amb cura per garantir una ergonomia excepcional, convidant l'usuari a seure amb comoditat i gaudir de moments agradables.



Javier Mariscal

Green Collection

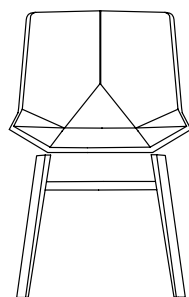

47L x 43W x 79H (cm)

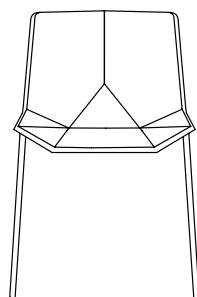

56L x 50W x 79H (cm)

Estructura



Seient



La col·lecció de cadires Green Eco i Green Colors és un projecte que neix amb el compromís de millorar la qualitat de vida i el medi ambient. Sensibles a aquest valor, Mobles 114 i Javier Mariscal, en la versió Eco, han interpretat i aportat

originalitat a una cadira produïda amb un material 100% reciclat i 100% reciclable: polipropilè procedent de residus industrials.



Martín Azúa

Rambla Collection

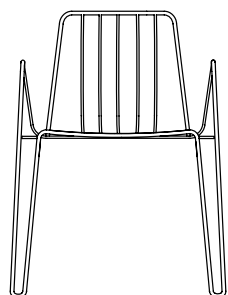

55L x 54W x 77H (cm)

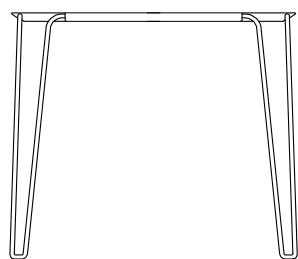

85L x 85W x 74H (cm)

Estructura



La col·lecció Rambla s'inspira conceptualment en les cadires que hi havia en un dels passeigs més emblemàtics de la ciutat de Barcelona: la Rambla. Un passeig que discorre des del centre neuràlgic de la ciutat fins a les

aigües del port. Un carrer que antigament havia tingut cadires de lloguer, on seure per descansar o conversar i que en moltes ocasions esdevenia una àgora improvisada.



Eugeni Quitllet

Tube Collection

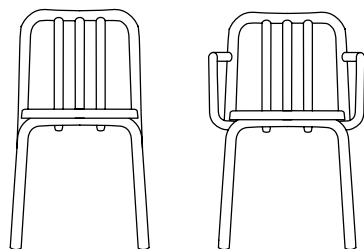

46L x 49W x 80H (cm)

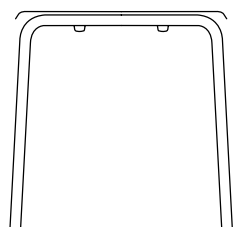

70L x 70W x 73H (cm)

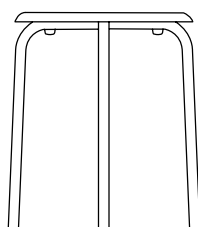

Ø60 x 73H (cm)

Estructura



Les cadres i taules Tube amaguen les seves virtuts intencionadament. Senzilles per fora, intel·ligents per dins: resistents, adaptables a diferents entorns d'interior i exterior, són cadres apilables i de fàcil

manteniment. La cadira metàl·lica encaixa a la perfecció en projectes de restauració o hoteleria.





JM Massana & JM Tremoleda

Danesa

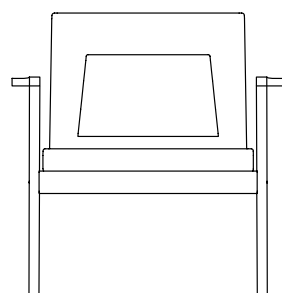

75L x 75,4W x 78H (cm)

Estructura



Seient, respallter i coixí



Aquesta butaca disposa d'un respallter format per dues parts diferenciades: un coixí en el respallter que proporciona un confort únic, ja que incorpora uns imants que permeten regular-ne l'alçada; i un respallter que per la seva amplitud i la

qualitat del seu entapissat proporciona una comoditat excepcional. Aquests dos elements permeten adaptar-se a cada persona i a cada manera de seure durant períodes perllongats de temps.



Martín Azúa

Om

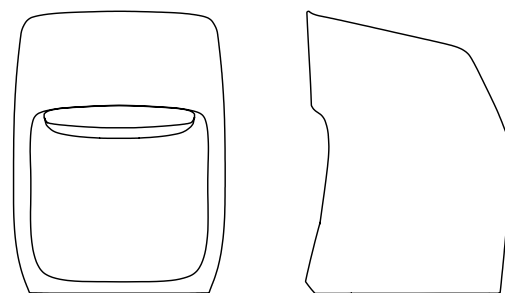

57L x 52W x 75H (cm)

Asiento



Om Textil pot confeccionar-se en tela monocolor o bicolor, dins d'una àmplia gamma cromàtica per adaptar-se a les necessitats del client. El seu dissenyador, Martín Azúa, explora les possibilitats ergonòmiques en una butaca monobloc

d'aspecte escultòric, però al mateix temps de línies suaus i lleugeres. És resistent a usos intensius en oficines, zones de descans i hoteleria.



Josep Maria Torres Clavé

Torres Clavé 1934

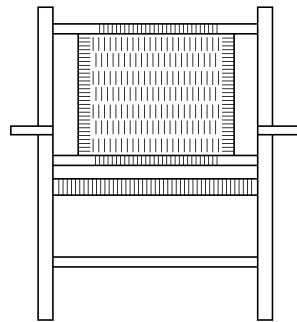

70Lx80Wx75H (cm)

Estructura



La butaca Torres Clavé s'inspira en el seient tradicional eivissenc. Amb una estructura de fusta de roure i seient i respatller teixits amb corda de manufactura artesanal, pel seu caràcter

formal és especialment adequada per a àmbits d'hoteleria, recepció o sales d'estar i zones de lectura a biblioteques i altres espais singulars.



Lluís Pau

Nuta

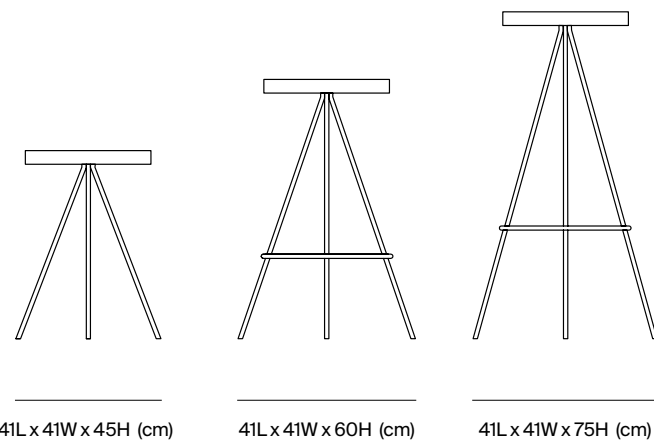

Estructura



Seient



Nuta és una col·lecció de tamborets que destaquen per la seva forma essencial, per la lleugeresa i perquè s'adapten a diferents dissenys d'interiors. Nuta està especialment indicat com a tamboret d'hostaleria, per integrar-se en l'equipament de bars i cafeteries.

La seva lleugeresa formal no resta gens a l'estabilitat, i el tamboret suporta perfectament un ús intensiu.



Lluís Pau

Nuta Colors

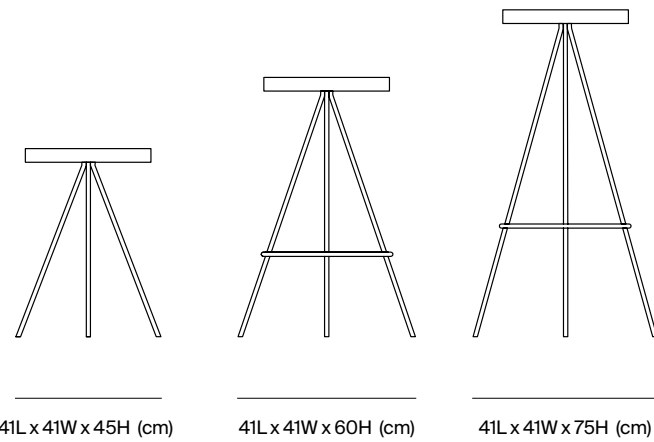

Estructura i seient



Un disseny sense protagonismes i una selecció adequada d'acabats permeten moblar espais clàssics i contemporanis amb elegància. Bars, restaurants, oficines o espais públics són alguns dels llocs on podem trobar el tamboret en les

diferents versions. Una selecció de colors és la proposta per a diferents ambients i espais. També apte per a exterior.



JM Massana & JM Tremoleda

Oxi Bistrot

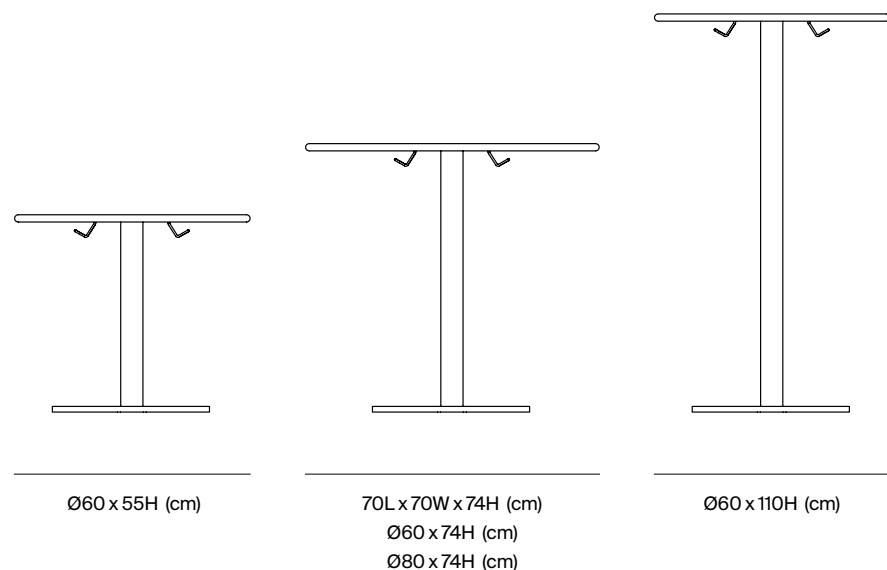

Estructura



Sobre d'HPL



La taula de bar Oxi Bistrot s'inspira en els bistrots típics de París. És una taula moderna i contemporània, l'aparença de la qual permet adaptar-se a diferents espais, especialment en hostaleria i restauració, tant interior com exterior. Són

també perfectes com a taules de jardí, terrassa, espais polivalents, hotels i àrees d'espais públics o comercials.



JM Massana & JM Tremoleda

Pey Central

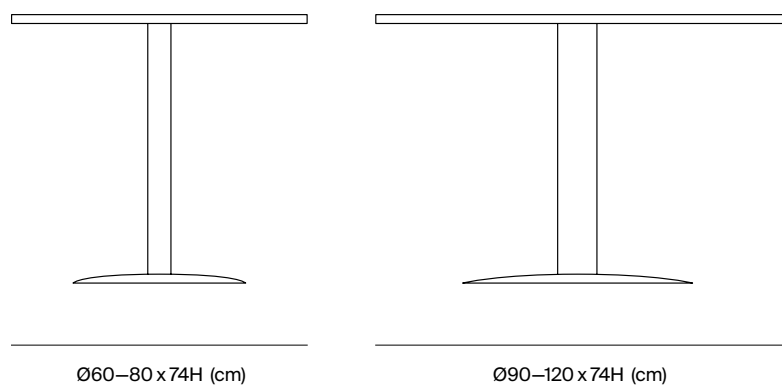

Estructura



Sobre d'HPL



La taula Pey Central és una taula rodona d'oficina de caràcter polivalent, que, gràcies a les línies suaus, es converteix en un complement ideal per a taula de reunions en despatxos o zones de treball.



JM Massana & JM Tremoleda

Bambú

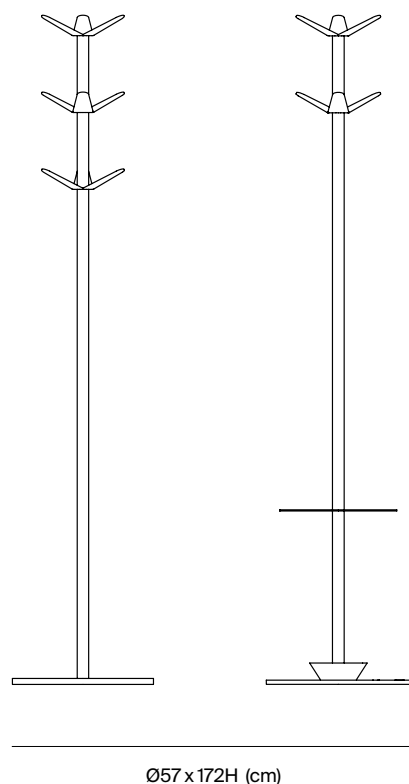

Estructura



La separació dels penjadors al tub d'alumini ens recorda els cercles que separen els segments de les tiges elàstiques i fermes del bambú. L'elegància

natural de la planta és la inspiració d'un disseny sense pretensions que transmet naturalitat.



Lagranja Design

Forc

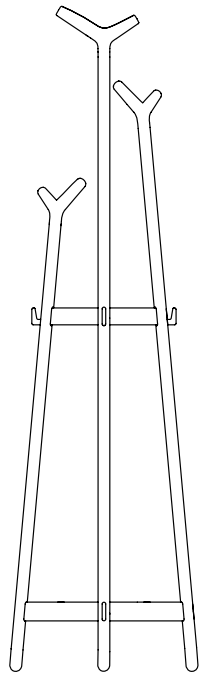

Ø47 x 176H (cm)

Estructura



Amb la voluntat de conviure en espais contemporanis i zones més nobles d'espais singulars o clàssics, aquest penjador de peu de l'estudi Lagranja proposa un penjador de fusta de faig pràctic i funcional. La disposició

dels penjadors de fusta, de formes suaus, permet penjar tot tipus de roba i complements a diferents alçades.



Joan Gaspar

Hulot

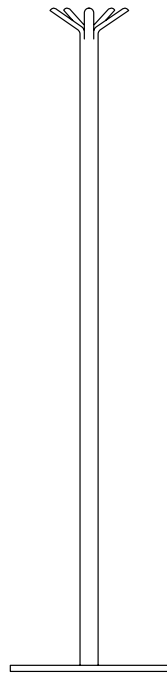

Ø50 x 175H (cm)

Estructura



El penjador Hulot està pensat per complir la seva funció de manera pràctica i discreta. Combina bé en decoració d'interiors de diferents estils, moderns, clàssics o informals. Les línies suaus

dels penjadors metàl·lics Hulot estan pensades per encaixar a l'oficina i en espais de recepció.



JM Massana & JM Tremoleda

Mirac

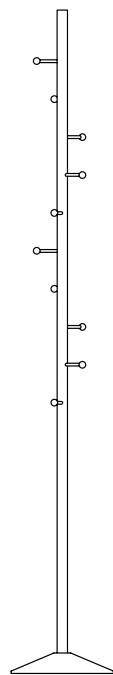

Ø30 x 190H (cm)

Estructura



Reconegut com a icona per la seva modernitat, el penjador cromat Mirac és referència al món de l'interiorisme i del disseny. La composició esfèrica dels penjadors cromats, disposats com a estrelles en una constel·lació, crea una

imatge celeste que és l'origen del nom Mirac, la segona estrella més brillant de la constel·lació Andròmeda



JM Massana & JM Tremoleda

Mirac Wall

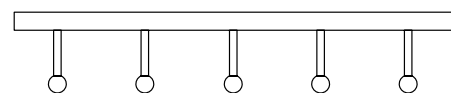

50L x 6,5W x 4H (cm)

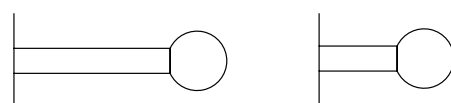

6,5W x 2H (cm)

3,5W x 2H (cm)

Estructura



Mirac Wall és penja-robes múltiple de paret, fabricat amb perfil d'alumini pintat i penjadors de llautó cromat o negres que permeten la col·locació longitudinal en llargues tires, ideals en àmbits escolars i altres d'ús intensiu.

La versió individual, de llautó cromat, es pot fer servir com a penjador de paret o com a maneta a les portes de banys,

vestidors, cuines o en qualsevol espai de la llar. És un disseny polivalent i contemporani que, per discreció i utilitat, s'adapta a qualsevol espai.



Antoni Arola

Taiga

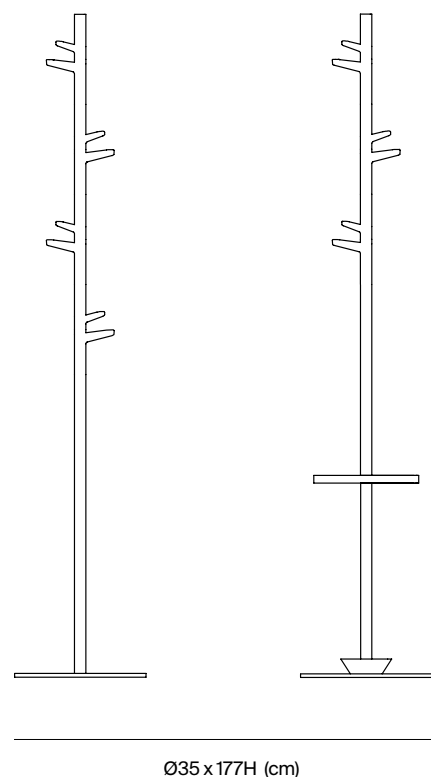

Ø35 x 177H (cm)

Estructura



El penjador de peu Taiga està inspirat en les formes orgàniques dels boscos de coníferes de Sibèria que apareixen a la pel·lícula Dersu Uzala, del cineasta japonès Akira Kurosawa, també crida al bosc amb el nom de Taiga.

Penjadors de peu ideals per a espais de recepció i oficines. La seva estructura té vuit penjadors a diferents alçades, que permeten penjar amb facilitat roba, bosses, etc.



Riga Collection

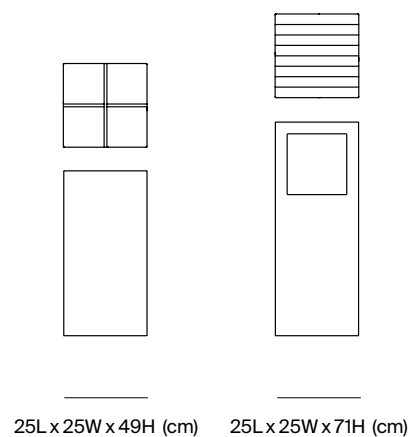
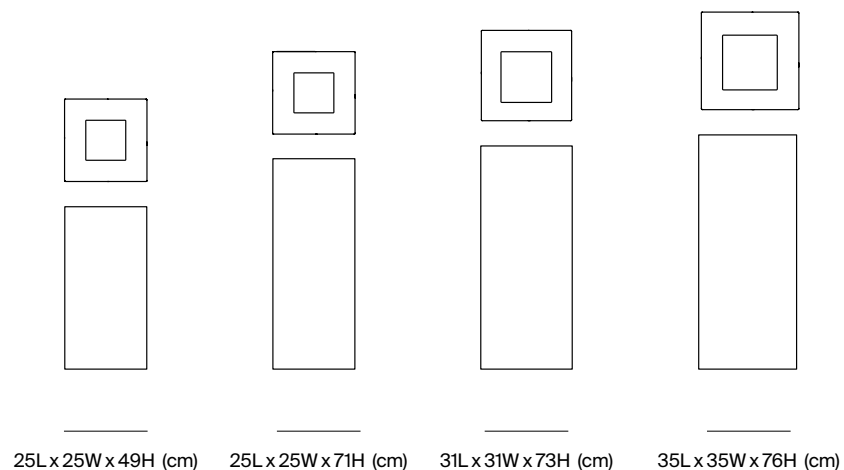

Estructura



Tapa



La col·lecció Riga és una proposta minimalista de geometries bàsiques que no deixa de sorprendre per la seva aparent senzillesa. Un disseny formal que amaga l'enginy dels plecs d'una xapa d'acer inoxidable; una combinació de tecnologia i disseny, resultat de l'estudi del material

i l'optimització dels recursos productius, que en fan un producte amb les millors prestacions i atributs a partir del mínim material possible: una proposta sostenible.





JM Massana & JM Tremoleda

Riga Recycling



Estructura



Tapa



Fabricades amb un cos d'acer i una tapa d'acer pintada a l'epòxid, les papereres Riga destaquen per la resistència i la practicitat. Disponibles en una varietat de formats i capacitats, s'ajusten als requeriments funcionals del reciclatge.

Les papereres Riga són ideals per a espais d'arquitectura contemporània i s'integren perfectament en diversos estils de decoració interior, ja sigui a oficines, recepcions, botigues, centres comercials, hotels, cafeteries o bars.



JM Massana & JM Tremoleda

Platea

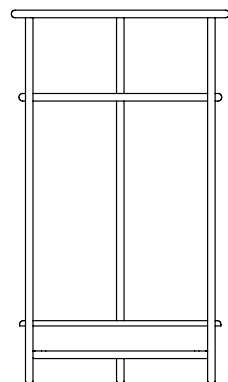

Ø29 x 49H (cm)

Estructura



Pràctic i funcional, el paraigüer Platea té una gran capacitat, és de fàcil manipulació, i el recipient de l'aigua es pot buidar fàcilment. Per la seva lleugeresa visual, s'adapta a la perfecció a espais clàssics

i contemporanis i és ideal per a llocs de gran trànsit de persones, com ara botigues, hotels o espais de recepció.



Miguel Milá

Tombal

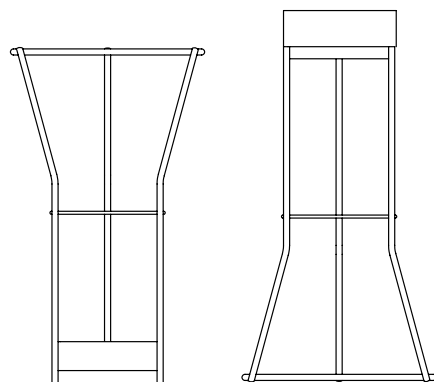

Ø32 x 55H (cm)

Estructura



Base



Tombal és un paraigüer o cendrer elegant i pràctic. Dissenyat el 1990 per Miguel Milá i reeditat l'any 2017 per Mobles 114 és un exemple rotund que el bon disseny resisteix a la perfecció el pas del temps. En aquesta reedició, el disseny original s'ha

mantingut intacte i només s'han canviat els materials. Fabricat en acer inoxidable i gres vitrificat, és un paraigüer resistent i funcional.



Aportant confort a la llar i als espais col·lectius des de 1973

Mobles i objectes per la llar

Mobles114

Mobiliari per espais de treball,
hostaleria, espais públics i comerços

Mobles114

Des de Mobles 114 volem contribuir a millorar espais de vida per fer-los més confortables i acollidors, més bells i més habitables. Ja siguin espais per a la llar com per a col·lectivitats.

Els nostres 2 catàlegs, **Llar** i **Contract** contribueixen a la sostenibilitat amb mobles perdurables, que envelleixen bé, i que poden passar a les generacions posteriors.

Prestatgeries

Tria Shelving System – Wall mounted
JM Massana & JM Tremoleda



Tria Shelving System – Floor mounted
JM Massana & JM Tremoleda



Tria Shelving System – Freestanding
JM Massana & JM Tremoleda



Tria Pack Wall
JM Massana & JM Tremoleda



Tria Pack Floor (wall mounted)
JM Massana & JM Tremoleda



Tria Pack Freestanding
JM Massana & JM Tremoleda



Tria Shelf
JM Massana & JM Tremoleda



Seients

Gràcia
JM Massana & JM Tremoleda



Green
Javier Mariscal



Rambla
Martín Azúa



Tube
Eugeni Quitllet



Catalana 1942
German Rodríguez Arias



Danesa
JM Massana & JM Tremoleda



Om
Martín Azúa



Torres Clavé 1934
Josep Torres Clavé



Luco
Martín Azúa



Nuta
Lluís Pau



Nuta Colors
Lluís Pau



Taules

Gràcia
JM Massana & JM Tremoleda

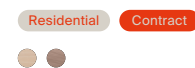

Jujol 1920
Josep Maria Jujol



MMS 1963
Miguel Milá

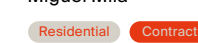

Oxi Bistrot
JM Massana & JM Tremoleda

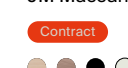

Pey Central
JM Massana & JM Tremoleda

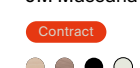

Pey Table System
JM Massana & JM Tremoleda

Residential Contract
○ ● ● ● ● + ○ ●



Rambla
Martín Azúa

Residential Contract
○ ● ● ● ●



Tube
Eugeni Quitllet

Residential Contract
● ○ ● ● ● ●



Tube
Eugeni Quitllet

Residential Contract
● ○ ● ● ● ●



Complements

Bambú
JM Massana & JM Tremoleda

Residential Contract
○ ●



Bambú Wall
JM Massana & JM Tremoleda

Residential
○ ●
● ● ● ● ● ●

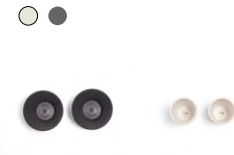

Forc
Lagranja Design

Residential Contract



Hulot
Joan Gaspar

Contract
○ ●



Mirac
JM Massana & JM Tremoleda

Residential Contract
● ● ● ○



Mirac Wall
JM Massana & JM Tremoleda

Residential Contract
● ●



Mirac Wall
JM Massana & JM Tremoleda

Residential Contract



Ona
Carles Riart i Montse Padrós

Residential Contract
● ● ● ○



Taiga
Antoni Arola

Contract
○ ●
○ ●



Riga
JM Massana & JM Tremoleda

Contract
● ○ ●



Riga Recycling
JM Massana & JM Tremoleda

Contract
● ○ ● + ● ● ● ● ● ●



Riga
JM Massana & JM Tremoleda

Contract
● ○ ●



Riga
JM Massana & JM Tremoleda

Contract
● ○ ●



Platea
JM Massana & JM Tremoleda

Contract



Tombal
Miguel Milá

Residential Contract



Copenhaguen 1966
André Ricard

Residential
● ●
● ● ● ● ● ●



Tong 1964
André Ricard

Residential



Fil 1991
Álvaro Siza

Residential



Espais de treball

- 19 Urbidermis
- 20 Acid House
- 21 Cloudworks Coworking
- 21 Teixidors
- 22 Centre Civic El Mallol
- 23 Maset
- 24 The workmate coworking
- 25 Particular Office
- 26 Mediapro Offices
- 27 Maset
- 27 Corella Offices
- 28 Escuela Técnica Superior de Arquitectura de Granada

Hostaleria

- 30 Pork & Tuna
- 30 Veritas
- 31 Tapeo Gracia
- 31 Bar Alma Negra
- 32 Le Bodegon
- 33 Negro
- 34 Casa Fuster
- 35 Vil·la Urània
- 35 Les Punxes
- 35 Cloudworks Coworking
- 36 Bar Mitja Vida
- 36 Bar Dalt de tot
- 37 El Masvell
- 37 L'Olivera Restaurant
- 38 Les Punxes
- 39 Little Spain NY
- 39 Casa Vicens
- 40 Grand Hotel Central

Espais Públics

- 41 El Roure Centre
- 42 Centre Civic El Mallol
- 43 Biblioteca Montserrat Abelló
- 44 Biblioteca Ventura Gassol
- 44 La Ginesta Library
- 45 Les Punxes
- 46 Centre Civic El Mallol
- 47 Biblioteca Ventura Gassol
- 48 Biblioteca Caterina Albert
- 48 El Roure Centre
- 49 Les Punxes
- 50 Escuela Técnica Superior de Arquitectura de Granada
- 51 Centre Cultural Sant Sadurní
- 51 Museu del Disseny de Barcelona

Comercios

- 54 Funky Bakers
- 55 Obbio
- 56 Pork & Tuna
- 57 Teixidors

Fotografia

- Fernando Alda
- Meritxell Arjalaguer
- Martín Azúa
- Lluís Casals
- Estudi Es Pujol de S'Era
- Leo Garcia Méndez
- Adrià Goula
- José Hevia
- François Kollar
- Salva López
- Leo Garcia Méndez
- Ariel Ramírez
- Jordi Sarrà
- Diaz Wichmann
- Pablo Santos
- Jara Varela

Il·lustracions

- Marta Solserra

Mobles114

Julián Romea 16 / Baixos 2
08006 Barcelona
T. +34 932 600 114
mobles114@mobles114.com
www.mobles114.com

Mobles114