

Ficha técnica
(1/3)

Gimlet taburete

By Jorge Pensi



Mobles114

Ficha técnica

(2/3)

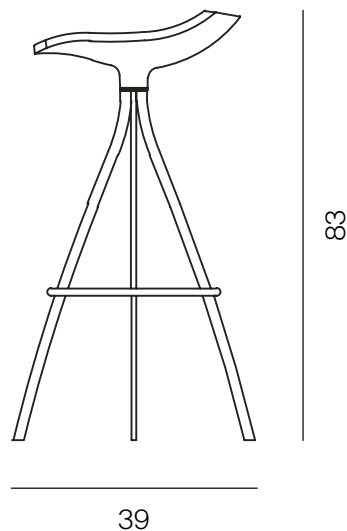
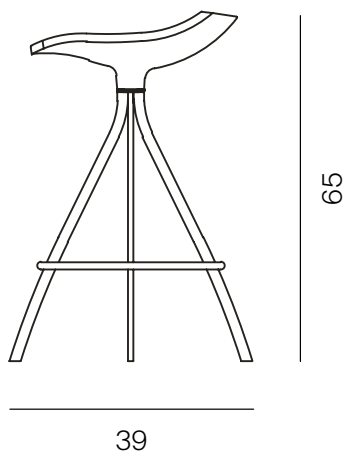

*Unidad métrica: cm

PRODUCTO

	Unidades	Peso
Taburete de 65	1	5 kg
Taburete de 83	1	5,5 kg

EMBALAJE

	Unidades	Peso	Dimensiones	Volumen
Taburete de 65	1	6,5 kg	40x38x68 cm	0,10 m ³
Taburete de 83	1	7 kg	40x38x86 cm	0,13 m ³

Todos los embalajes son de cartón doble reciclable.

MATERIALES Y COLORES

Asiento (poliuretano)



RAL 9004 RAL 7006

Estructura (acero)



RAL 9004 RAL 7006

Reposapiés (acero)



Cromado mate

Ficha técnica

(3/3)

CERTIFICACIONES Y NORMATIVAS

Ignifugidad: UNE EN 1021-1 y UNE EN 102-2

Resistencia estructural, uso público severo: UNE 11010:89 y UNE 11020-2:92

Resistencia del reposapiés: UNE EN 1022:98 de estabilidad y ANSI-BIFMA X 5.1:93

MATERIALES Y ACABADOS

Estructura

La estructura está formada por 4 tubos de acero ST-37 laminados en frío de sección 20X10X1,5 mm. Están soldados entre sí por la parte superior, donde también se suelda una pieza torneada que sirve de posicionador para el asiento y a la vez permite el giro.

El conjunto se presenta pintado con el mismo color que el asiento, color gris beige RAL 7006 o negro. Pintura epoxy polvo 80 micras, 30% mate texturizado.

Un aro de diámetro 355 mm, que se fija a la estructura, actúa como reposapiés y a la vez da más resistencia al elemento. Este elemento está fabricado en un tubo de acero de \varnothing 14 mm y de espesor 1,5 mm. Acabado cromado mate.

Los 4 puntos de apoyo a suelo están protegidos con topes de plástico.

Asiento

Un armazón interno metálico, fabricado en varilla de acero de 8 mm de diámetro y pasamanos de acero de 15x3 mm, está recubierto de espuma de poliuretano PUR (dureza 70-75 Sh A).

En esta estructura se incorpora un rodamiento INA con tecnología de Permaglide que permite un deslizamiento continuo y de bajo desgaste sin necesidad de lubricar con aceite o grasa.

Acabado de color gris beige RAL 7006 o negro RAL 9004.

MANTENIMIENTO

Limpiar con un trapo húmedo con agua y jabón suave. Aclarar y secar con un trapo seco. Evitar el uso de productos abrasivos.